



LAB-EL
ELEKTRONIKA LABORATORYJNA

Herbaciańska 9
05-816 Reguły
PL

tel: +48 22 7536130
fax: +48 22 7536135

www: www.label.pl
email: info@label.pl

INSTRUKCJA UŻYTKOWNIKA LB-480

Wydanie 6
16 stycznia 2018

Copyright © 2016,2017,2018 LAB-EL

Spis treści

1	Opis ogólny	8
1.1	Wejścia pomiarowe	9
1.2	Interfejsy komunikacyjne	10
1.2.1	Ethernet	10
1.2.2	USB	10
1.2.3	Inne	10
1.3	Protokoły komunikacyjne	10
1.4	Wyjścia cyfrowe	11
1.5	Moduły rozszerzeń	11
1.6	Alarmy	12
1.7	Oprogramowanie	13
1.8	Typowe zastosowania	13
2	Elementy urządzenia	14
2.1	Panel czołowy	14
2.1.1	Wyświetlacz	14
2.1.2	Diody sygnalizacyjne	14
2.1.3	Przyciski	15
2.1.4	Gniazdo karty pamięci	15
2.2	Tylna ścianka	16
3	Instalacja	17
3.1	Zasilanie	17
3.1.1	Zewnętrzny zasilacz sieciowy	17
3.1.2	POE	17
3.2	Ethernet	17
3.2.1	Podłączenie	17
3.2.2	Tryb pracy	17
3.3	USB	17
3.3.1	Podłączenie	17
3.3.2	Zasilanie	18
3.3.3	Sterownik dla systemu Windows	18
3.3.3.1	Systemy Windows 7 SP2, 8, 8.1, 10	18
3.3.3.2	System Windows 7 (SP1)	18
3.3.3.3	Starsze systemy Windows	18
3.4	Wejścia pomiarowe	18
3.4.1	Miernik z interfejsem S300	19
3.4.2	Pomiar temperatury	19
3.4.3	Pomiar napięcia 0-10V	19
3.4.4	Pomiar prądu 0-20mA	20
3.4.5	Wejście zwiernie/impulsowe	20
3.4.6	Wejście przełącznika	21
4	Moduły rozszerzeń	22
4.1	Instalacja	22
4.2	Konfiguracja	22

4.3	Typy modułów	23
5	Konfiguracja	24
5.1	Podstawowa konfiguracja sieciowa	24
5.1.1	Ustawienia fabryczne	24
5.1.2	Zmiana konfiguracji - lbnetcfg	24
5.2	Tryb pracy wejść	27
5.2.1	Konfiguracja sprzętowa - zwory	27
5.2.2	Konfiguracja programowa	28
6	Tryby pracy, typy czujników, wyniki pomiarów i zmienne	29
6.1	Tryby pracy wejść	29
6.2	Typy czujników S300	29
6.3	Zdefiniowane zmienne dla różnych typów wejść	30
7	Alarmy	32
7.1	Parametry alarmu	32
7.1.1	Status	32
7.1.2	Powiązanie ze zmienną	32
7.1.3	Próg włączenia	32
7.1.4	Próg wyłączenia	32
7.1.5	Minimalny czas trwania	33
7.2	Sygnalizacja alarmów	33
7.2.1	SNMP TRAP	33
7.2.2	email	33
7.2.3	syslog	33
7.2.4	brzęczyk	33
7.2.5	wyjście cyfrowe zwierne	33
7.2.6	przełączniki	33
8	Serwer WWW	34
8.1	Podgląd bieżących danych	34
8.2	Wybór języka	35
8.3	Informacje techniczne o module LB-480	35
8.4	Konfiguracja	35
8.4.1	Hasło	35
8.4.2	Główne menu ustawień	35
8.5	MIB, JSON, XML	36
9	Odczyt danych w formacie JSON	37
9.1	Specyfikacja zmiennych	37
9.2	Przykładowe dane	38
9.3	Przykładowy skrypt PHP przetwarzający dane	39
10	Odczyt danych w formacie XML	42
10.1	Przykładowe dane	42
11	MODBUS	44
11.1	Protokół komunikacyjny	44
11.2	Zaimplementowane funkcje	44
11.3	Rejestry INPUT	44

12 SNMP	49
12.1 Zmienne MIB	49
12.2 Zmienne prywatne	49
12.3 Plik MIB	51
12.4 Przykładowe drzewo zmiennych	52
13 Firmware	57
13.1 Aktualizacje firmware	57
13.2 Ładowanie firmware za pomocą programu lbnetcfg	57
13.3 Programowanie pamięci FLASH	57
13.4 Brak firmware	57
13.5 Zablokowanie firmware	58
13.6 Awaryjne ładowanie firmware	58
13.6.1 System UNIX i pochodne	58
13.6.2 System Windows	59
14 Funkcje awaryjne	60
14.1 Sygnalizacja wykrytych błędów w działaniu	60
14.2 Wywołanie funkcji awaryjnych	60
14.3 Dostępne funkcje awaryjne	61
14.3.1 Zablokowanie firmware	61
15 Opis złącz	62
15.1 Wejścia pomiarowe	62
15.2 Zasilanie	62
15.3 Ethernet	62
16 Dane techniczne	64
16.1 Obudowa	64
16.2 Warunki pracy	64
16.3 Zasilanie - zewnętrzny zasilacz	64
16.4 Zasilanie - POE (opcja)	64
16.5 Ethernet	64
16.6 Wejście pomiarowe - S300	64
16.7 Wejście pomiarowe - temperatura - termistor	65
16.8 Wejście pomiarowe - temperatura - Pt1000	65
16.9 Wejście pomiarowe - analogowe napięciowe 0–10 V	65
16.10 Wejście pomiarowe - analogowe prądowe 0–20 mA	65
16.11 Wejście binarne/impulsowe (zwierne)	65
16.12 Wejście przełącznika	66
16.13 Wyjście cyfrowe	66
16.14 Pamięć rejestracji	66
17 Moduł LB-499-REL2: 2 przekaźniki	67
17.1 Funkcje	67
17.2 Płytki modułu	67
17.3 Instalacja	67
17.3.1 Płytki	67
17.3.2 Styki	67
17.4 Konfiguracja	68
17.4.1 Typ modułu	68

17.4.2	Parametry modułu	68
17.4.3	Tryb pracy przekaźników	68
17.5	Sygnalizacja	69
17.6	Specyfikacja techniczna	69
18	Moduł LB-499-RS232: port szeregowy RS-232	70
18.1	Płytki modułu	70
18.2	Złącze	70
18.2.1	Typ złącza	70
18.2.2	Styki	70
19	Moduł LB-499-RS485: port szeregowy RS-485	71
19.1	Płytki modułu	71
19.2	Złącze	71
19.2.1	Typ złącza	71
19.2.2	Styki	71
19.3	Terminacja	71
20	Moduł LB-499-GPS: odbiornik GPS	73
20.1	Funkcje modułu	73
20.2	Synchronizacja czasu	73
20.3	Płytki modułu	74
20.4	Instalacja	74
20.4.1	Płytki	74
20.4.2	Antena	75
20.4.3	Bateria	75
20.5	Konfiguracja	75
20.5.1	Typ modułu	75
20.5.2	Parametry modułu	75
20.5.3	Synchronizacja czasu	75
20.6	Sygnalizacja	75
20.6.1	Na płytce modułu	75
20.6.2	Na panelu czołowym LB-480	76
21	Moduł LB-499-GSM: modem GSM/GPRS	77
21.1	Funkcje modułu	77
21.2	Płytki modułu	77
21.3	Instalacja	78
21.3.1	Płytki	78
21.3.2	Antena	78
21.3.3	Karta SIM	78
21.4	Konfiguracja	78
21.4.1	Typ modułu	78
21.4.2	Parametry modułu	78
21.5	Sygnalizacja	79
21.5.1	Na płytce modułu	79
21.5.2	Na panelu czołowym LB-480	79
22	Moduł LB-499-BT: Bluetooth	81
22.1	Funkcje modułu	81
22.2	Płytki modułu	81

22.3	Instalacja	82
22.3.1	Płytki	82
22.3.2	Antena	82
22.4	Konfiguracja	82
22.4.1	Typ modułu	82
22.4.2	Parametry modułu	82
22.5	Sygnalizacja	82
22.5.1	Na płytce modułu	82
22.5.2	Na panelu czołowym LB-480	82
22.6	Połączenie z PC	83
23	Moduł LB-499-RFT: Modem radiowy 433/866 MHz	84
24	Moduł LB-499-ADC: Przetwornik A/C 6 kanałów / 24 bit / 1000 Hz	85
24.1	Opis	85
24.2	Płytki modułu	85
24.3	Złącze	86
24.3.1	Typ złącza	86
24.3.2	Styki	86
24.4	Specyfikacja techniczna	86
25	Moduł LB-499-PT: Precyzyjny termometr Pt100/Pt1000	87
25.1	Opis	87
25.2	Płytki modułu	87
25.3	Złącze	87
25.3.1	Typ złącza	87
25.3.2	Styki	87
25.4	Specyfikacja techniczna	88
26	Moduł SR50A + LB-499-RS232 / LB-499-RS485	89
26.1	Podłączenie	89
26.2	Konfiguracja	89

Spis rysunków

1.1	Moduł LB-480 - przód	8
1.2	Moduł LB-480 - tył	8
1.3	Typowe zastosowania	8
2.1	Elementy panelu czołowego	14
2.2	Elementy tylnej ścianki	16
3.1	Schemat podłączenia miernika z interfejsem S300	19
3.2	Schemat podłączenia czujnika temperatury - termistor	19
3.3	Schemat podłączenia czujnika temperatury - Pt1000	19
3.4	Schemat podłączenia źródła napięcia 0-10V	20
3.5	Schemat podłączenia źródła napięcia 0-10V	20

3.6	Schemat podłączenia styku zwiernego	20
3.7	Schemat podłączenia przełącznika z detekcją stanu linii	21
4.1	Miejsce podłączenia modułów rozszerzeń na płycie głównej LB-480	22
4.2	konfiguracja portów	23
5.1	Okno główne programu lbnetcfg	25
5.2	Okno konfiguracji sieciowej	26
5.3	Konfiguracja wejść	27
8.1	Podgląd danych przez WWW	34
17.1	Moduł przekaźników	67
17.2	Przykładowy schemat podłączenia urządzeń wykonawczych	68
18.1	Moduł portu RS-232	70
19.1	Moduł portu RS-485	71
20.1	Moduł odbiornika GPS	74
21.1	Moduł modemu GSM	77
22.1	Moduł Bluetooth	81
24.1	Moduł LB-499-ADC	85
25.1	Moduł LB-499-PT	87
26.1	Schemat podłączenia czujnika SR50A do LB-480	89

Rozdział 1

Opis ogólny

Rysunek 1.1: Moduł LB-480 - przód

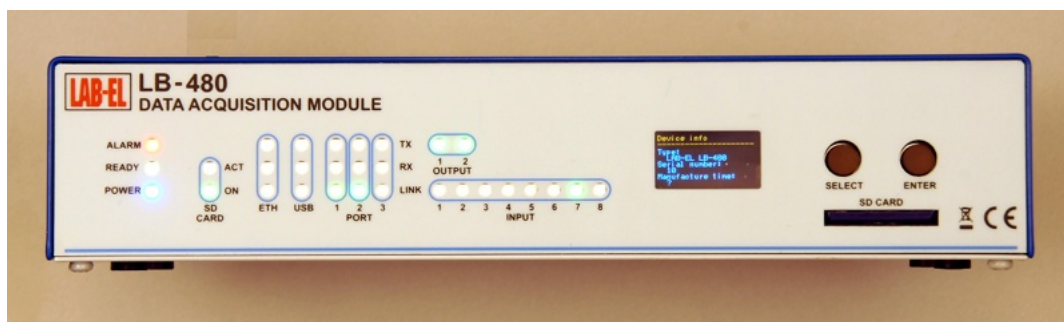

Rysunek 1.2: Moduł LB-480 - tył

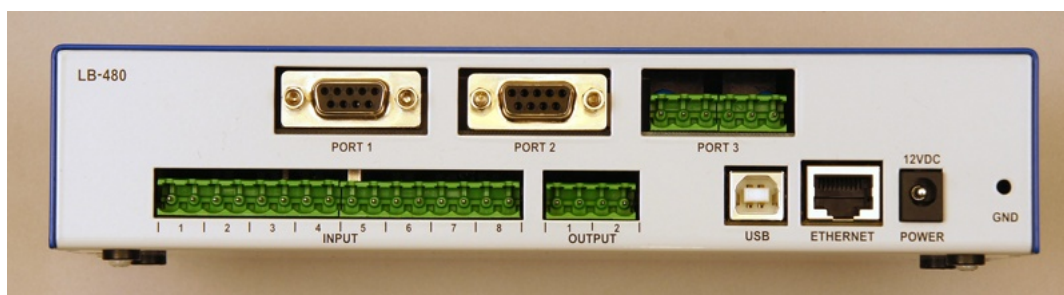

LB-480 to uniwersalny moduł pomiaru i zbierania danych.

Wbudowane 8 wejść pomiarowych pozwala na dołączenie różnorodnych źródeł sygnału i pomiar różnych wielkości.

Wbudowane interfejsy Ethernet i USB i szeroka gama obsługiwanych standardowych protokołów sieciowych i formatów danych zapewnia wszechstronne możliwości komunikacyjne.

Urządzenie pozwala na zainstalowanie dodatkowych 3 płytek różnych modułów, które mogą rozszerzyć możliwości pomiarowe (dodatkowe wejścia) lub komunikacyjne (dodatkowe interfejsy).

Wbudowane alarmy pozwalają na autonomiczne nadzorowanie mierzonych parametrów i sygnalizację stanów alarmowych.

Rysunek 1.3: Typowe zastosowania

1.1 Wejścia pomiarowe

Moduł LB-480 wyposażony jest w 8 wejść pomiarowych. Każde wejście może zostać skonfigurowane niezależnie od pozostałych do pracy w jednym z następujących trybów:

- **S300:** wejście dowolnego miernika z interfejsem pętli prądowej S300 firmy LAB-EL, takiego jak:
 - **LB-710:** termohigrometr, lub inne urządzenie wysyłające dane w formacie zgodnym z LB-710: LB-474C, LB-522, LB-705, LB-720/722, LB-720C/722C, LB-725,
 - **LB-710T:** termometr,
 - **LB-710E:** termometr o rozszerzonym zakresie pomiarowym,
 - **LB-710A:** termometr z wyświetlaczem,
 - **LB-710AT:** termometr z wyświetlaczem,
 - **LB-711:** termometr 8-kanałowy,
 - **LB-714:** termometr 2-kanałowy,
 - **LB-715:** termohigrobarometr,
 - **LB-716:** barometr,
 - **LB-716P:** ciśnieniomierz bezwzględny,
 - **LB-716D:** ciśnieniomierz różnicowy,
 - **LB-746:** wiatromierz,
 - **LB-747:** wiatromierz,
 - **LB-750:** barometr,
 - **LB-781:** zintegrowany czujnik drogowy,
 - **LB-797:** wilgotnościomierz materiałów stałych,
 - **LB-801:** termoanemometr,
 - **LB-850:** miernik stężenia CO₂ i temperatury,
 - **LB-854:** miernik stężenia CO₂ i temperatury,
 - **LB-900:** miernik promieniowania słonecznego,
 - **LB-901:** 2-kanałowy miernik promieniowania słonecznego,
 - **LB-905:** miernik stężenia tlenu i innych gazów,
 - **LB-910:** miernik wilgotności powierzchniowej / czujnik zalania,
 - **LB-920:** miernik wilgotności gleby,
 - **LB-921:** uniwersalny przetwornik A/C,
 - dowolny inny z interfejsem S300.
- **temperatura - termistor:** termistorowy czujnik temperatury zapewnia pomiar temperatury w zakresie -50 – +150 °C,
- **temperatura - Pt1000:** czujnik Pt1000 zapewnia pomiar temperatury w zakresie -200 – +850 °C,
- **analogowe napięciowe:** pomiar napięcia w zakresie 0–10 V,
- **analogowe prądowe:** pomiar prądu w zakresie 0–20 mA,
- **analogowe skalowane:** pomiar napięcia 0–10 V lub prądu w zakresie 0–20 mA i możliwość przeskalowania tego zakresu (lub jego części, np. 4–20 mA) na dowolny inny zakres z określeniem dowolnej jednostki pomiaru,
- **binarne:** detekcja stanu zwarcia/rozwarcia linii,

- **przełącznik**: detekcja stanu włączenia/wyłączenia przełącznika z dodatkową możliwością detekcji przerwania i zwarcia linii - pozwalając na wykrycie uszkodzenia linii lub jej sabotażu (np. w przypadku czujnika otwarcia drzwi),
- **impulsowe**: zliczanie impulsów na wejściu,
- **impulsowe skalowane**: zliczanie impulsów na wejściu z możliwością określenia wartości pojedynczego impulsu i jednostki miary (np. do obsługi deszczomierza, licznika energii elektrycznej).

1.2 Interfejsy komunikacyjne

1.2.1 Ethernet

Podstawowy interfejs komunikacyjny modułu LB-480 to Ethernet, który pozwala włączyć urządzenie do sieci transmisji danych. Interfejs może pracować z szybkością 10 lub 100 Mbit/s.

Interfejs Ethernet jest traktowany jako podstawowy i jest sugerowany jako domyślny, gdyż zapewnia większą niezawodność niż USB, ma izolację galwaniczną, pozwala na komunikację z urządzeniem w dowolnej odległości, obsługiwana jest też szeroka gama protokołów komunikacyjnych i formatów danych.

Jako opcja możliwe jest zastosowanie modułu POE. POE zapewnia zasilanie urządzenia przez port Ethernet, pozwalając na rezygnację z dedykowanego zasilacza sieciowego.

1.2.2 USB

Moduł LB-480 wyposażony jest we wbudowany interfejs USB, który pozwala połączyć moduł z programem lbx na komputerze. Interfejs działa w standardzie USB 2.0 z maksymalną prędkością full-speed (12 Mbit/s).

Interfejs USB pozwala na najprostsze połączenie z komputerem (nie jest wymagana żadna dedykowana konfiguracja - Ethernet wymaga konfiguracji adresów IP), ale ma też swoje wady w porównaniu z interfejsem Ethernet.

Do wad należą: konieczność instalacji blisko komputera (limit długości kabla USB), mniejsza niezawodność (interfejsy USB w komputerach bywają kapryśne), w standardowej wersji brak jest izolacji galwanicznej (istnieje możliwość zamówienia wersji modułu LB-480 z izolacją galwaniczną), współpraca wyłącznie z programem lbx, bez gamy standardowych usług sieciowych i protokołów komunikacyjnych i formatów danych dostępnych przez Ethernet.

Te wady sprawiają że interfejs USB rzadko jest stosowany w instalacjach wymagających niezawodności i wszechstronności (np. przemysł, trudne warunki pracy), ale w mniej wymagających sytuacjach i gdy wystarcza wyłącznie współpraca z programem lbx jest to najprostsze rozwiązanie.

1.2.3 Inne

Moduł LB-480 pozwala na zainstalowanie 3 modułów rozszerzeń, z których każdy może być innym interfejsem komunikacyjnym. Szczegóły w opisie [modułów rozszerzeń](#).

1.3 Protokoły komunikacyjne

Przy użyciu interfejsu Ethernet, moduł LB-480 używa następujących standardowych protokołów komunikacyjnych i formatów danych:

- **HTML/HTTP (WWW)**: dostęp przez WWW pozwala na podgląd bieżących danych i zmianę konfiguracji modułu,
- **JSON/HTTP**: dla zapewnienia współpracy z innymi różnorodnymi systemami (np. aplikacje sieciowe) zestaw wyników dostępny jest w postaci JSON,

- **XML/HTTP:** dla zapewnienia współpracy z innymi różnorodnymi systemami (np. aplikacje sieciowe) zestaw wyników dostępny jest w postaci XML,
- **SNMP:** dostęp do danych w postaci zmiennych MIB zapewnia współpracę z typowymi programami do zarządzania siecią; możliwe jest alarmowanie w przypadku przekroczenia progów dla mierzonych wielkości za pomocą pułapek (SNMP TRAP),
- **SMTP:** wysyłanie wiadomości email w reakcji na wystąpienie sytuacji alarmowych,
- **NTP:** synchronizacja czasu,
- **MODBUS/TCP:** zapewnia współpracę z typowymi programami klasy SCADA.

1.4 Wyjścia cyfrowe

Moduł LB-480 ma wbudowane 2 wyjścia cyfrowe. Wyjścia są zwierne, typu przekaźnik półprzewodnikowy MOSFET i mają stosunkowo niewielką obciążalność prądową. Mogą bezpośrednio sterować niewielkimi obciążeniami, do większych obciążeń wymagany jest dodatkowy przekaźnik lub stycznik zewnętrzny.

Wyjścia mogą pełnić różnorodne funkcje: alarmowe (jako sygnalizacja dla wbudowanych alarmów), sterowane włącz-wyłącz bezpośrednio przez użytkownika lub z zewnętrznego oprogramowania.

1.5 Moduły rozszerzeń

Moduł LB-480 ma możliwość zainstalowania 3 modułów rozszerzeń. Dostępne moduły są opisane poniżej.

• **Przekaźniki**

W module znajdują się 2 konwencjonalne przekaźniki o dużej obciążalności prądowej. Wyjścia przekaźników są zarówno zwierne jak i rozwierne (schemat połączeń jest w opisie instalacji). Możliwości sterowania przekaźnikami w module dodatkowym są takie same jak dla [wbudowanych wyjść cyfrowych](#).

• **Port szeregowy RS-232**

Moduł portu szeregowego RS-232 pozwala na:

- podłączenie do komputera PC i komunikację programu lbx z modułem LB-480, w sytuacji gdyby była taka potrzeba zamiast interfejsów Ethernet/USB,
- podłączenie dowolnego urządzenia z portem RS-232 i bezpośrednią komunikację z modułem LB-480,
- podłączenie dowolnego urządzenia z portem RS-232 i pośrednictwo w komunikacji pomiędzy urządzeniem a programem lbx (port zdalny).

• **Port szeregowy RS-485**

Moduł portu szeregowego RS-485 pozwala na:

- podłączenie do komputera PC i komunikację programu lbx z modułem LB-480, w sytuacji gdy bezpośrednie połączenie kablowe przez Ethernet/USB nie jest możliwe (np. połączenie na duże odległości),
- podłączenie dowolnego urządzenia z portem RS-485 i bezpośrednią komunikację z modułem LB-480,
- podłączenie dowolnego urządzenia z portem RS-485 i pośrednictwo w komunikacji pomiędzy urządzeniem a programem lbx (port zdalny, np. do sieci MODBUS, lub regulatorów LB-760/LB-762).

• **Odbiornik GPS**

Moduł odbiornika GPS pozwala na lokalizację urządzenia oraz odczyt precyzyjnego czasu z systemu GPS. Lokalizacja może być przydatna w przypadku rozproszonych systemów z wieloma urządzeniami. Odczyt czasu pozwala na precyzyjną synchronizację czasu. W przypadku systemów gdzie nie jest dostępne niezawodne łącze z siecią Internet i tym samym nie jest możliwe skorzystanie z serwerów NTP, odbiornik GPS zapewni prawidłową rejestrację danych z prawdziwym czasem wystąpienia zdarzeń.

- **Modem GSM/GPRS**

Moduł modemu pozwala na zdalną łączność za pośrednictwem sieci telefonii komórkowej. Modem może wysyłać SMSy (np. do informowania o alarmach), jak również może służyć do transmisji danych, jako połączenie z programem lbx.

- **Bluetooth**

Moduł Bluetooth pozwala na łączność z innymi urządzeniami w zakresie niewielkich odległości. Można go wykorzystać do doraźnego bezprzewodowego połączenia z komputerem, na którym działa program lbx, lub z tabletem albo smartfonem, do podglądu i odczytu danych.

- **Modem radiowy 433/866 MHz**

Moduł radiowy pozwala na bezprzewodową łączność z innymi urządzeniami w paśmie 433 MHz (LPD433) lub 866 MHz.

- **Przetwornik A/C 24-bit / 1000 Hz**

Moduł przetwornika A/C ma 6 wejść pomiarowych pracujących w zakresie -10 – +10 V. Moduł ma możliwość próbkowania z częstotliwościami 1/10/100/1000 Hz, z rozdzielczością 24 bit dla częstotliwości 1 Hz, dla większych częstotliwości rozdzielczość stopniowo się obniża.

- **Precyzyjny termometr Pt100/Pt1000**

Moduł termometru zapewnia pomiar temperatury pojedynczej sondy typu Pt100/Pt1000 z rozdzielczością 0.001 °C (dla Pt100).

- **Dalmierz ultradźwiękowy SR50A**

Dalmierz jest zewnętrznym urządzeniem, podłączanym za pośrednictwem modułu RS-232 lub RS-485. Dalmierz umożliwia pomiar np. wysokości pokrywy śnieżnej, poziomu wody, itp.

1.6 Alarmy

Moduł LB-480 umożliwia zdefiniowanie 32 niezależnych alarmów. Każdy alarm można przypisać do dowolnej mierzonej wielkości (zmiennej), co pozwala w skrajnych przypadkach zdefiniować po jednym alarmie dla 32 różnych zmiennych, lub 32 alarmy dla jednej zmiennej.

Każdy alarm ma następujące parametry: próg włączenia, próg wyłączenia i minimalny czas trwania. Osobne progi włączenia i wyłączenia pozwalają na zapewnienie histerezy. Minimalny czas trwania pozwala odfiltrować chwilowe przekroczenia progu włączenia, które można uznać za pomijalne.

Wykrycie sytuacji alarmowej może skutkować następującymi zdarzeniami:

- **syslog**: zapis komunikatu w zdalnym syslog'u,
- **SNMP TRAP**: wysłanie pułapki SNMP na zadany adres NMS,
- **email**: wysłanie wiadomości za pomocą protokołu SMTP na zadany adres email,
- **sygnalizacja dźwiękowa**: za pomocą wbudowanego brzęczyka,
- **zwierne wyjście cyfrowe / przekaźnik**: zwarcie jednego z dwóch wbudowanych wyjść cyfrowych, lub przekaźnika na module rozszerzenia.

1.7 Oprogramowanie

Moduł LB-480 dzięki wykorzystaniu różnorodnych protokołów komunikacyjnych może współpracować z szeroką gamą różnego oprogramowania - [programy klasy SCADA](#), [NMS \(Network Management System\)](#), przeglądarka WWW, dowolne aplikacje sieciowe, itd.

Firma [LAB-EL](#) oferuje dedykowane oprogramowanie klienckie dla modułu LB-480 - program lbx. Program ten zapewnia kompleksową obróbkę i wizualizację danych - podgląd, rejestrację, wizualizację (raporty, wykresy), alarmowanie.

Więcej informacji o programie lbx [na stronie WWW firmy LAB-EL](#).

1.8 Typowe zastosowania

- Monitoring serwerowni: pomiar temperatury w różnych punktach, pomiar wilgotności powietrza, czujnik zalania, czujniki otwarcia drzwi z detekcją sabotażu linii czujnika, alarmowanie w wypadku wystąpienia sytuacji zagrożenia.
- Stacja meteo: pomiar temperatury i wilgotności powietrza, ciśnienia atmosferycznego, prędkości i kierunku wiatru, nasłonecznienia.
- Lokalny pomiar temperatury: możliwość pomiaru temperatury w wielu punktach za pomocą prostych i tanich bezpośrednich sond termistorowych.
- Wielopunktowy pomiar temperatury: przy podłączeniu 8 czujników LB-711 możliwy jest pomiar temperatury w 8 punktach dla każdego LB-711, każda sonda zapewnia wysoką dokładność pomiaru dzięki zastosowaniu czujników platynowych podłączanych 4-przewodowo.

Rozdział 2

Elementy urządzenia

2.1 Panel czołowy

Rysunek 2.1: Elementy panelu czołowego

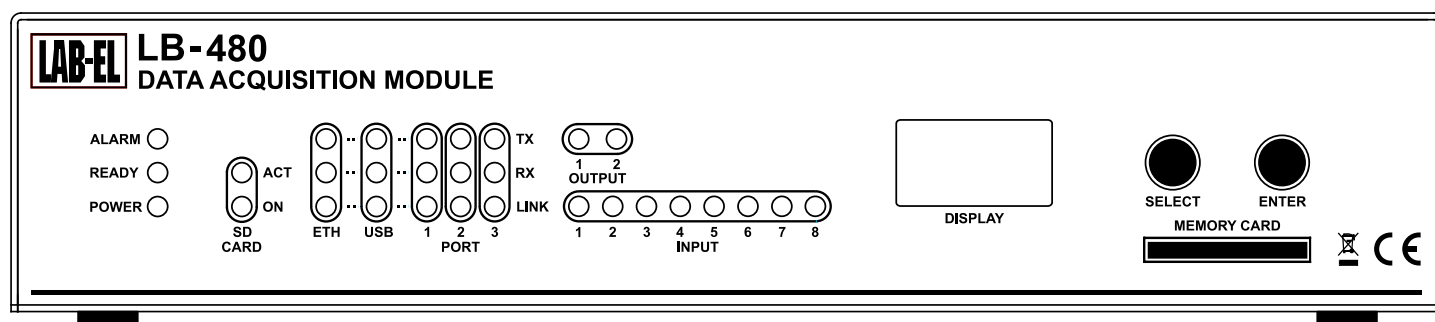

2.1.1 Wyświetlacz

Wyświetlacz służy do wyświetlania informacji o bieżącym stanie urządzenia, wyników pomiarów i interakcji z użytkownikiem za pomocą menu.

2.1.2 Diody sygnalizacyjne

POWER

Sygnalizuje włączone zasilanie modułu (zewnętrzny zasilacz lub POE), świecąc stale na niebiesko.

READY

Mruganie powolne: normalna praca.

Mruganie szybkie: urządzenie zajęte długotrwałą czynnością, w czasie której funkcjonalność urządzenia jest ograniczona (np. aktualizacja firmware).

ALARM

Zgaszona: brak alarmu.

Mruganie jednostajne: alarm aktywny (dla przynajmniej jednej zmiennej pomiarowej).

Mruganie SOS alfabetem Morse'a: wykryty problem sprzętowy.

SD CARD ON

Karta pamięci jest w użyciu.

SD CARD ACT

Odczyt/zapis karty pamięci.

ETH LINK

Aktywne połączenie w sieci Ethernet.

ETH RX

Odbiór danych z sieci Ethernet.

ETH TX

Wysyłanie danych do sieci Ethernet.

USB LINK

Aktywne połączenie USB.

ETH RX

Odbiór danych przez USB.

ETH TX

Wysyłanie danych przez USB.

PORT 1/2/3 LINK

Aktywny moduł rozszerzenia podłączony do portu 1/2/3.

PORT 1/2/3 RX

Odbiór danych przez moduł rozszerzenia.

PORT 1/2/3 TX

Wysyłanie danych przez moduł rozszerzenia.

INPUT 1–8

Aktywne wejście 1–8, sygnalizacja zależy od trybu pracy wejścia:

- wejście wyłączone: dioda zgaszona,
- S300: brak miernika - dioda zgaszona, miernik podłączony - dioda zaświecona, trwa transmisja danych - dioda mruga
- temperatura: brak sondy na wejściu lub zwarcie - dioda zgaszona, sonda dołączona - dioda zaświecona
- analogowe: dioda zaświecona na stałe
- impulsowe: impuls na wejściu - mrugnięcie diody
- binarne: rozwarcie linii - dioda zgaszona, zwarcie linii - dioda zaświecona
- przełącznik: wyłączenie styku - dioda zgaszona, włączenie styku - dioda zaświecona, zwarcie/rozwarcie linii - dioda mruga

2.1.3 Przyciski**SELECT**

Służy do wyboru pozycji menu (przejsścia do następnej), lub do anulowania danej czynności.

ENTER

Służy do wywołania pozycji menu, lub do potwierdzenia danej czynności.

2.1.4 Gniazdo karty pamięci

Gniazdo służy do podłączenia karty pamięci typu MMC lub kompatybilnej.

2.2 Tylna ścianka

Rysunek 2.2: Elementy tylnej ścianki

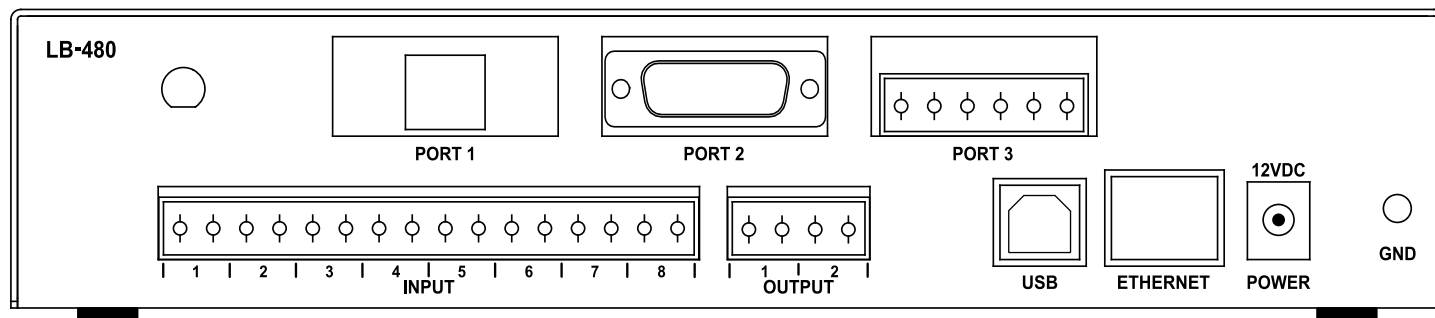

INPUT 1–8

wejścia pomiarowe 1–8

OUTPUT 1–2

wyjścia cyfrowe 1–2

PORT 1–3

moduły rozszerzeń

USB

złącze USB

ETHERNET

złącze sieci Ethernet, w wersji POE również zasilanie

POWER

zewnętrzne zasilanie

Rozdział 3

Instalacja

W typowej instalacji niezbędne jest zapewnienie zasilania modułu oraz połączenie z komputerem PC (lub innym urządzeniem) odczytującym dane. Do zasilania należy wykorzystać zewnętrzny zasilacz sieciowy, dowolne zewnętrzne źródło zasilania 12 V DC lub w specjalnej wersji POE można skorzystać z zasilania przez Ethernet (POE - Power Over Ethernet).

Do połączenia z komputerem PC przeznaczony jest port sieci Ethernet i USB.

3.1 Zasilanie

3.1.1 Zewnętrzny zasilacz sieciowy

Najbardziej typowy sposób zasilania to zasilacz sieciowy 12V o wydajności min. 600mA (w przypadku wykorzystania wszystkich wejść typu S300 i ewentualnych zwarć na tych wejściach). Jeżeli wykorzystywane są moduły rozszerzeń, to należy odpowiednio uwzględnić pobór prądu przez te moduły.

3.1.2 POE

Power Over Ethernet – zasilanie przez kabel Ethernet pozwalające wyeliminować dodatkowy zasilacz sieciowy i znacząco uprościć instalację. Do zasilania przez POE wymagana jest specjalna wersja LB-480-POE, jak również wymagane są odpowiednie urządzenia sieciowe (switch z zasilaczem POE lub dodatkowy zasilacz typu midspan). W wersji POE można również używać dowolnego innego źródła zasilania, w razie braku zasilania POE.

3.2 Ethernet

3.2.1 Podłączenie

Moduł LB-480 należy przyłączyć do hub'a lub switch'a sieciowego za pomocą standardowego kabla Ethernet (skrętka RJ45, kabel prosty bez przeplotu).

Jeżeli moduł będzie podłączony bezpośrednio do karty sieciowej w komputerze, do połączenia wykorzystać należy odpowiedni kabel sieciowy z przeplotem.

3.2.2 Tryb pracy

Interfejs sieci Ethernet wbudowany w moduł LB-480 domyślnie pracuje w trybie autonegocjacji. Jeżeli wymagane są jakieś szczególne parametry transmisji, możliwe jest ręczne ustawienie dowolnej konfiguracji portu.

3.3 USB

3.3.1 Podłączenie

Moduł LB-480 należy podłączyć do portu USB komputera za pomocą standardowego kabla typu A/B:

- Wtyk typu A - do komputera,
- Wtyk typu B - do modułu LB-480.

3.3.2 Zasilanie

Moduł LB-480 ze względu na potencjalnie zbyt duży wymagany prąd zasilania nie może być zasilany z portu USB i wymaga własnego źródła zasilania.

Moduł LB-480 z izolacją galwaniczną portu USB wykorzystuje zasilanie z portu USB do zapewnienia działania samej izolacji galwanicznej od strony PC. Pobór prądu jest mały - max. 10 mA.

3.3.3 Sterownik dla systemu Windows

Moduł LB-480 wymaga instalacji dedykowanego sterownika dla prawidłowego działania w systemie Windows.

3.3.3.1 Systemy Windows 7 SP2, 8, 8.1, 10

W tych wersjach systemu, sterownik jest instalowany automatycznie, pod warunkiem że w ustawieniach systemu jest zezwolenie na automatyczne instalowanie sterowników.

Jeżeli sterownik nie zostanie zainstalowany automatycznie i system powiadomi o niepowodzeniu instalacji sterownika, należy włączyć automatyczne instalowanie sterowników:

Menu Start -> Panel Sterowania -> System -> Zaawansowane ustawienia systemu -> Sprzęt -> Ustawienia instalacji urządzeń -> Tak, automatycznie lub Zawsze instaluj najlepsze oprogramowanie sterownika z Windows Update.

3.3.3.2 System Windows 7 (SP1)

W systemie Windows 7, nawet jeśli sterownik zostanie zainstalowany automatycznie, w Menedżerze Urządzeń będzie wyświetlana nieprawidłowa nazwa urządzenia (WinUsb zamiast LB-480). Mimo to urządzenie działa w pełni poprawnie i można na tym poprzestać. Jeśli chcemy mieć prawidłową nazwę urządzenia w Menedżerze Urządzeń, należy zainstalować sterownik wg opisu poniżej, dla starszych systemów.

3.3.3.3 Starsze systemy Windows

Dla starszych systemów Windows niezbędne jest zainstalowanie ręczne odpowiedniego sterownika.

Kolejność operacji:

- [pobrać sterownik](#),
- rozpakować go w dowolnym tymczasowym miejscu na dysku w komputerze,
- odnaleźć urządzenie w Menedżerze Urządzeń, lub jeśli system sam zapyta o sterownik, nie trzeba go szukać,
- wybrać operację Zaktualizuj Sterownik,
- wybrać opcję Przeszukaj komputer / Wskaż lokalizację,
- wskazać wcześniej rozpakowany katalog ze sterownikiem,
- jeżeli system poinformuje że nie może zweryfikować wydawcy, należy zatwierdzić instalację tego sterownika,
- system powinien poinformować o sukcesie instalacji.

3.4 Wejścia pomiarowe

Sposób podłączenia źródła sygnału zależy od typu tego źródła. Każde z wejść może pracować w dowolnym trybie niezależnie od pozostałych wejść, pozwalając dołączyć do każdego wejścia inny wariant źródła sygnału. Możliwe są następujące warianty:

3.4.1 Miernik z interfejsem S300

Sposób podłączenia miernika z interfejsem S300 jest następujący:

Rysunek 3.1: Schemat podłączenia miernika z interfejsem S300

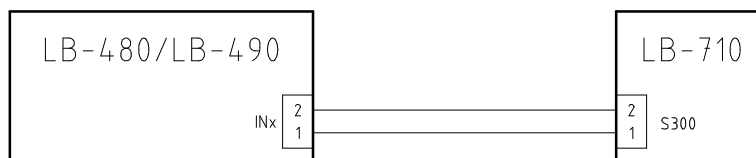

Zasilanie miernika S300 pochodzi z modułu LB-480. Polaryzacja linii nie ma znaczenia - każdy miernik z interfejsem S300 pracuje poprawnie przy dowolnym podłączeniu. Moduł jest zabezpieczony przed zwarcie linii S300 z ograniczeniem prądu do wartości ok. 50mA.

3.4.2 Pomiar temperatury

Pomiar temperatury odbywa się za pomocą sondy termistorowej lub Pt1000. Sposób podłączenia sondy temperatury jest następujący:

Rysunek 3.2: Schemat podłączenia czujnika temperatury - termistor

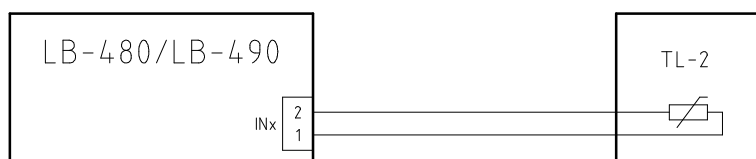

Rysunek 3.3: Schemat podłączenia czujnika temperatury - Pt1000

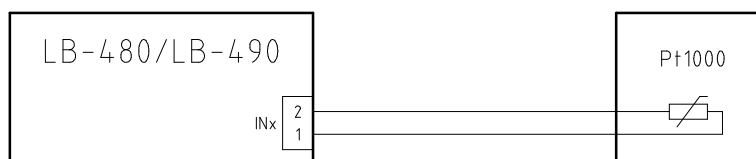

Sonda temperatury wyposażona jest w dedykowany termistor lub czujnik Pt1000, zapewniający optymalną dokładność i zakres pomiaru. Ze względu na rezystancyjny charakter czujnika, polaryzacja linii nie ma znaczenia.

Rozwarcie linii (brak czujnika) oraz zwarcie linii jest odpowiednio sygnalizowane przez moduł LB-480 - gaśnię dioda odpowiadająca danemu wejściu, stosowna informacja jest również dostępna przy odczycie danych, w formacie zależnym od protokołu komunikacyjnego.

3.4.3 Pomiar napięcia 0-10V

Ten tryb pracy wejścia pozwala na dołączenie dodatkowych czujników z wyjściem analogowym 0-10V. Sposób podłączenia źródła sygnału jest następujący:

Rysunek 3.4: Schemat podłączenia źródła napięcia 0-10V

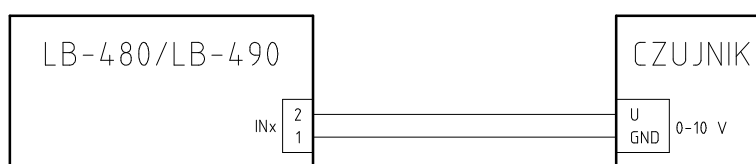

Polaryzacja linii ma tutaj znaczenie. Styk 1 to masa, styk 2 to mierzone napięcie. Moduł LB-480 zabezpieczony jest przed skutkami odwrotnego podłączenia źródła sygnału, jak również przed przekroczeniem napięcia wejściowego nominalnego zakresu pomiaru.

3.4.4 Pomiar prądu 0-20mA

Ten tryb pracy wejścia pozwala na dołączenie czujników pomiarowych z wyjściem pętli prądowej 0-20mA. Sposób podłączenia źródła sygnału jest następujący:

Rysunek 3.5: Schemat podłączenia źródła napięcia 0-10V

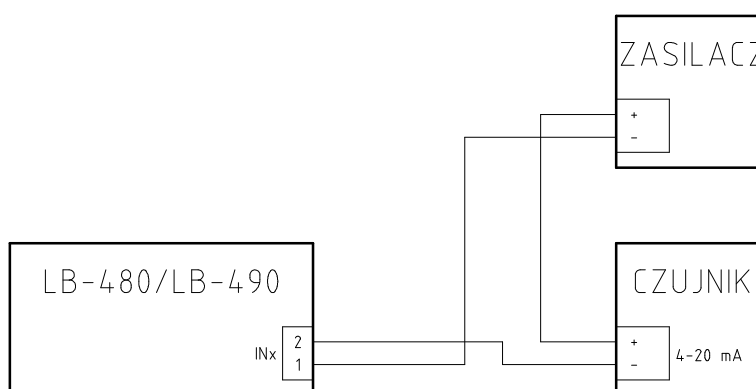

Polaryzacja linii ma tutaj znaczenie. Styk 1 to masa, styk 2 ma polaryzację od strony źródła zasilania.

3.4.5 Wejście zwierne/impulsowe

Wejście zwierne pozwala na wykrycie stanu zwarcia linii (lub jej niskiej rezystancji, w pewnym zakresie). Wejście impulsowe pozwala na zliczanie impulsów zwiernych na wejściu. Polaryzacja linii nie ma znaczenia. Sposób podłączenia styku zwiernego jest następujący:

Rysunek 3.6: Schemat podłączenia styku zwiernego

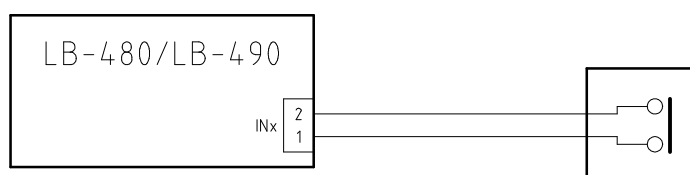

3.4.6 Wejście przełącznika

Wejście przełącznika z detekcją stanu linii pozwala na dołączenie styku zwiernego, z detekcją stanu zwarcia i przerwania linii. Pozwala to na bardziej niezawodną obsługę przełącznika niż wejście zwierne opisane powyżej - pozwala bowiem na wykrycie stanu awarii linii lub jej sabotażu. Polaryzacja linii nie ma tutaj znaczenia. Podłączenia należy dokonać wg następującego schematu:

Rysunek 3.7: Schemat podłączenia przełącznika z detekcją stanu linii

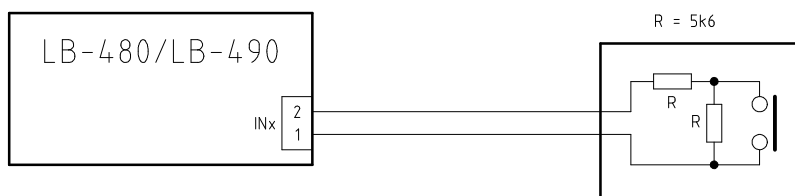

Rozdział 4

Moduły rozszerzeń

w LB-480 można zainstalować 3 dowolnych modułów rozszerzeń. Moduły pozwalają na rozszerzenie możliwości modułu LB-480 - zależnie od modułu, mogą to być dodatkowe wejścia, wyjścia, porty komunikacyjne, itd.

4.1 Instalacja

Do instalacji modułów rozszerzeń służą dedykowane porty na płycie głównej modułu LB-480:

Rysunek 4.1: Miejsce podłączenia modułów rozszerzeń na płycie głównej LB-480

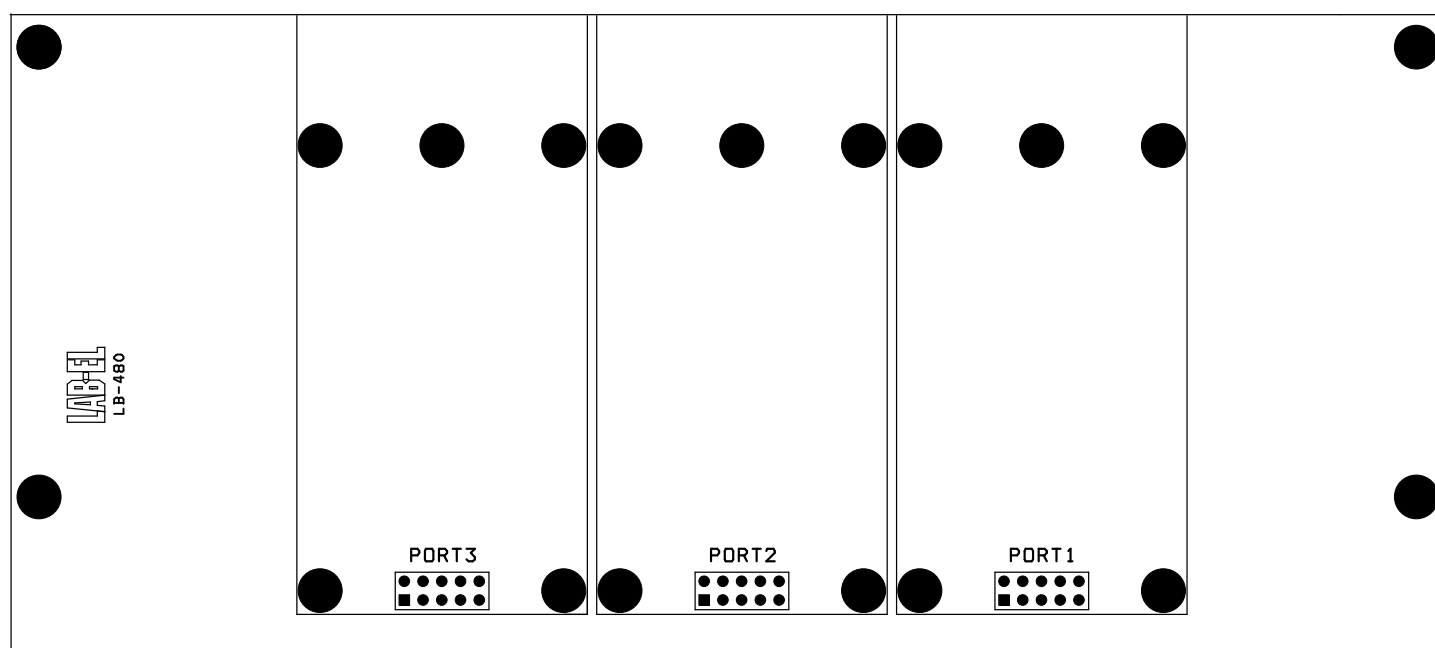

Każdy instalowany moduł ma swoje złącze, które należy podłączyć do złącza na płycie głównej LB-480 opisanego jako PORT1-3, uważając aby nie wygiąć styków złącza - wszystkie styki muszą trafić w odpowiednie otwory gniazda na płycie modułu rozszerzenia.

Moduł należy zamocować za pomocą nakrętek M3 do słupków dystansowych. Możliwe są 2 konfiguracje słupków, zależnie od typu modułu rozszerzenia: mocowanie na 3 lub 4 słupki. W obydwu przypadkach zawsze są obecne 2 słupki przy złączu, natomiast bliżej górnej krawędzi płytki może być jeden słupek po środku lub 2 skrajne - bez środkowego.

Moduły można instalować w dowolnej kolejności i miejscu - odpowiednia konfiguracja programowa dba o prawidłową komunikację z modułem LB-480

4.2 Konfiguracja

Konfiguracja portów dostępna jest przez WWW (strona główna → setup → ports) i lbx (menu urządzenia → konfiguracja → porty).

Rysunek 4.2: konfiguracja portów

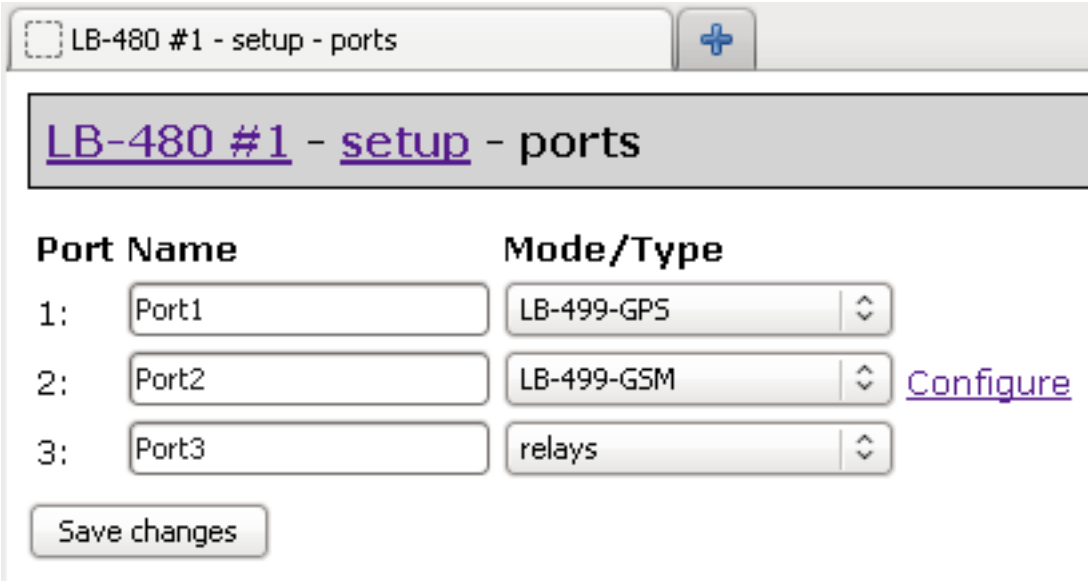

Port Name	Mode/Type
1: Port1	LB-499-GPS
2: Port2	LB-499-GSM Configure
3: Port3	relays

Dla każdego zainstalowanego modułu należy podać jego nazwę i wybrać typ/tryb pracy modułu.

Nazwy portów używane są na ekranie do wyświetlania statusu i danych z modułów oraz w rejestracji danych i ich późniejszym podglądzie. Dlatego wskazane jest użycie nazw które będą pozwalały na właściwą identyfikację źródła danych, lepszą niż domyślna nazwa PortNR. Np. dla modułu GSM może to być "Modem", dla odbiornika GPS - "GPS", itp.

Typ/tryb pracy modułu należy wybrać z listy. Dla niektórych modułów dostępne są dalsze ustawienia. W przypadku konfiguracji przez WWW, należy najpierw wybrać typ modułu, następnie zapisać konfigurację, dopiero wtedy można wejść do ustawień modułu dostępnych poprzez link "konfiguruj" znajdujący się obok listy wyboru typu modułu.

4.3 Typy modułów

- [Przełączniki](#)
- [Port szeregowy RS-232](#)
- [Port szeregowy RS-485](#)
- [Odbiornik GPS](#)
- [Modem GSM/GPRS](#)
- [Bluetooth](#)
- [Modem radiowy 433/866 MHz](#)
- [Przetwornik A/C 24-bit / 1000 Hz](#)
- [Precyzyjny termometr Pt100/Pt1000](#)
- [Dalmierz ultradźwiękowy SR50A](#)

Rozdział 5

Konfiguracja

Moduł LB-480 do właściwej pracy wymaga konfiguracji. Jako minimum niezbędna do ustawienia jest konfiguracja sieciowa i tryb pracy wejść.

5.1 Podstawowa konfiguracja sieciowa

Moduł LB-480 do pracy w sieci wymaga odpowiedniej konfiguracji. Ustawienia fabryczne umożliwiają pracę modułu, o ile spełnione będą pewne założenia. Jeżeli taka konfiguracja nie jest właściwa, należy przeprowadzić proces indywidualnej konfiguracji.

5.1.1 Ustawienia fabryczne

Ustawienia fabryczne modułu LB-480 są następujące:

- tryb pracy portu Ethernet: autonegociacja,
- adres IPv4: pozyskiwany dynamicznie za pomocą protokołu BOOTP/DHCP,
- adres IPv6: stały adres lokalny dla łącza (link-local) oraz adres globalny (wygenerowany za pomocą mechanizmu SAC i prefiksu pozyskanego z domyślnego routera).

Automatyczne pozyskanie adresu IPv4 za pomocą protokołu BOOTP/DHCP pozwala na ustalenie adresu dla urządzenia, o ile w danej sieci działa odpowiedni serwer. Nie jest to zawsze dogodna metoda, gdyż serwer może być skonfigurowany do przydzielania zmiennych adresów - zwykle jest to akceptowalne dla stacji roboczych które nie świadczą usług publicznych, ale w przypadku urządzenia które wymaga znanego adresu może być kłopotliwe. Serwer BOOTP/DHCP może zostać skonfigurowany do przydzielania zawsze tego samego adresu IP dla danego adresu MAC urządzenia, jednak wymaga to stosownej konfiguracji tego serwera.

Jeżeli w danej sieci działa protokół IPv6, możliwa jest komunikacja z urządzeniem za pomocą adresu lokalnego łącza lub adresu globalnego, który jest generowany automatycznie na podstawie prefiksu sieci pozyskanego z domyślnego routera w danej sieci oraz adresu MAC urządzenia. W obydwu przypadkach dla ustalenia właściwego adresu należy wyznaczyć numer hosta za prefiksem sieci na podstawie adresu MAC urządzenia. Właściwa metoda jest opisana w dokumentacji protokołu IPv6.

5.1.2 Zmiana konfiguracji - lbnetcfg

Zmiana konfiguracji sieciowej urządzenia które zostało włączone do sieci ale nie zostało jeszcze prawidłowo skonfigurowane wymaga specjalnych środków. Do tego celu służy dedykowany program konfiguracyjny **lbnetcfg**, który pozwala na komunikację z urządzeniem niezależnie od jego aktualnych ustawień sieciowych. Program do właściwego działania wymaga podłączenia urządzenia w tym samym lokalnym segmencie sieci Ethernet, co komputer na którym działa program konfiguracyjny. Komunikacja z urządzeniem odbywa się za pomocą rozgłoszeń sieciowych, które pozwalają na pominięcie mechanizmów adresowania protokołu IP.

Wymagana jest wersja programu minimum 2.8.1.

Program jest dostępny na stronie WWW firmy LAB-EL: <http://www.label.pl/po/get-lb480.html>.

Po uruchomieniu programu należy wydać polecenie Szukaj, w efekcie czego program wyświetli w postaci listy wszystkie znalezione urządzenia w lokalnym segmencie sieci, obsługujące odpowiedni protokół konfiguracyjny:

Rysunek 5.1: Okno główne programu Ibmnetcfg

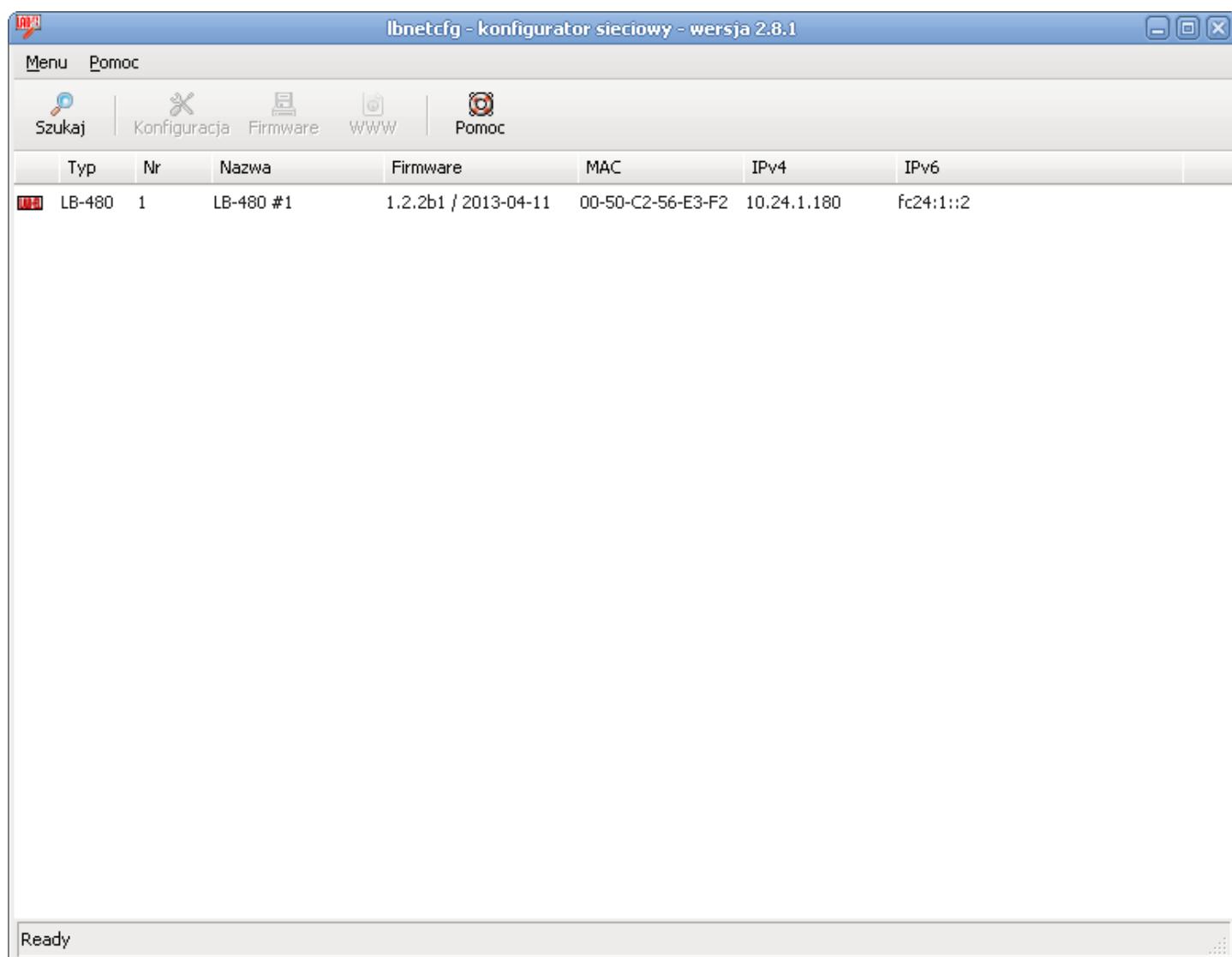

Następnie należy wybrać z listy odpowiednie urządzenie (zaznaczyć) i wydać polecenie Konfiguracja. W efekcie ukáže się okno z ustawieniami urządzenia. Na zakładce sieć dostępne są ustawienia adresu IP:

Rysunek 5.2: Okno konfiguracji sieciowej

LB-480 #1 - konfiguracja

Autoryzacja Nazwa Sieć

Tryb pracy portu ethernet

autonegociacja

Jeżeli interfejs sieciowy po drugiej stronie kabla jest w trybie auto, wybierz tryb auto lub 10M/100M (bez full duplex/flow control). Opcje full duplex/flow control powinny być używane wyłącznie gdy drugie urządzenie sieciowe ma ustawiony taki sam tryb pracy.

Konfiguracja sieciowa

statyczna

BOOTP

DHCP

Adresy

Adres IP:

10.24.1.180

Maska podsieci:

255.255.255.0

Domyślna brama:

10.24.1.1

Ogranicz komunikację do zadanego IP

Cancel OK

W oknie konfiguracyjnym należy podać właściwe dane i zatwierdzić zmianę konfiguracji przyciskiem OK. Od tej chwili można już nawiązać komunikację z urządzeniem na ustalonym adresie IP (o ile jest on właściwy dla danej sieci).

5.2 Tryb pracy wejść

Każde wejście pomiarowe podlega indywidualnej konfiguracji i może być ustawione w dowolny tryb pracy, niezależnie od pozostałych wejść. Konfiguracja wymaga dwóch czynności: odpowiedniej instalacji zwór konfiguracyjnych i ustawienia konfiguracji na drodze programowej.

Niezgodność konfiguracji sprzętowej (zwory) i programowej nie grozi żadną awarią, jedynym objawem będą niewłaściwe odczyty danych. W szczególnym przypadku konfiguracji wejścia jako wyłączony sposób założenia zwór nie ma żadnego znaczenia, mogą być wtedy zamontowane w dowolnej konfiguracji.

5.2.1 Konfiguracja sprzętowa - zwory

Ustawienie trybu pracy wejścia wymaga odpowiedniej instalacji zwór konfiguracyjnych. Zwory znajdują się na płycie drukowanej urządzenia. Dostęp do nich wymaga otwarcia obudowy urządzenia.

Dla każdego wejścia jest osobna grupa czterech zwór. Grupy zwór opisane są jako JP1-JP8, natomiast indywidualne zwory w każdej grupie to A–H. Ustawienie trybu pracy wejścia polega na założeniu zwór w następujący sposób:

Rysunek 5.3: Konfiguracja wejść

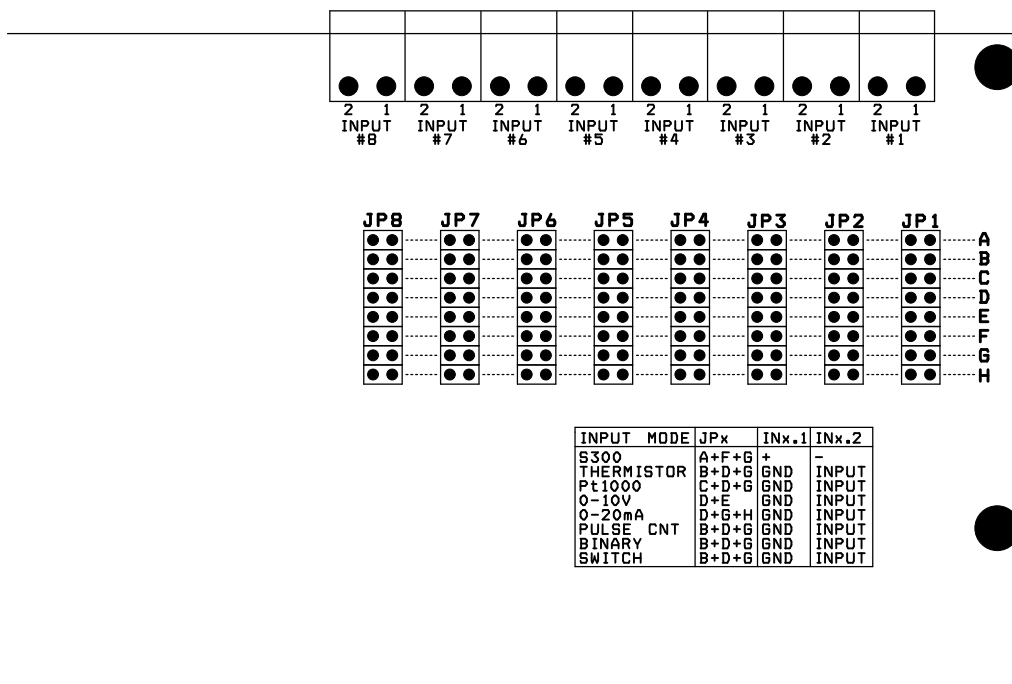

Tryb pracy wejścia	Zwory JPx
S300	A + F + G
termistor, impulsowe, zwierne, przełącznik	B + D + G
Pt1000	C + D + G
0-10 V	D + E
0-20 mA	D + G + H

UWAGA: nie należy ustawiać żadnej innej konfiguracji zwór. W szczególności należy uważać aby nie założyć jednocześnie zwór A i D, gdyż spowoduje to zadziałanie bezpiecznika termicznego znajdującego się poniżej bloku zwór, co z kolei może spowodować oparzenie w przypadku dotknięcia go palcem przy operowaniu zworami.

5.2.2 Konfiguracja programowa

Po właściwym założeniu zwór wymagane jest ustawienie właściwej konfiguracji na drodze programowej, zgodnie z konfiguracją sprzętową.

Zmiana odpowiednich ustawień możliwa jest za pomocą [przeglądarki WWW](#), [terminala sieciowego telnet](#) (patrz opis komendy `set` i parametrów `im1-8`) lub programu `lbx`.

Rozdział 6

Tryby pracy, typy czujników, wyniki pomiarów i zmienne

Moduł LB-480 udostępnia wyniki pomiarów z dołączonych czujników w postaci zmiennych. Organizacja zmiennych jest wspólna dla różnych protokołów komunikacyjnych (MODBUS, SNMP, JSON/HTTP, XML/HTTP).

Każda zmienna jest identyfikowana przez numer wejścia i numer zmiennej dla tego wejścia. Wejścia jest 8, dla jednego wejścia może być zdefiniowanych od 1 do 8 zmiennych.

Wejścia pracujące w trybie S300 mają liczbę zmiennych zależną od typu dołączonego czujnika. Wejścia pracujące we wszystkich pozostałych trybach definiują wyłącznie zmienną nr 1.

6.1 Tryby pracy wejść

Nr	Tryb pracy
0	wyłączone
1	kalibracja (przeznaczenie serwisowe)
2	czujnik S300
3	termometr termistorowy (typ THK)
4	termometr Pt1000
5	binarne
6	bezpieczny przełącznik
7	licznik
8	licznik skalowany
9	analogowe 0-10V
10	analogowe 0-10V skalowane
11	analogowe 0-20mA
12	analogowe 0-20mA skalowane
13	termometr termistorowy (typ THN)
14	czujnik prędkości wiatru
15	czujnik kierunku wiatru
16	zasilanie

6.2 Typy czujników S300

Nr	Typ czujnika
0	brak czujnika
1	czujnik nieznany
2	LB-710
3	LB-710T
4	LB-710E
5	LB-710A
6	LB-710AT
7	LB-711
8	LB-714

Nr	Typ czujnika
9	LB-714T
10	LB-715
11	LB-716
12	LB-746
13	LB-781
14	LB-797
15	LB-801
16	LB-850
17	LB-854
18	LB-900
19	LB-901
20	LB-905
21	LB-910
22	LB-920
23	LB-921
24	LB-802

6.3 Zdefiniowane zmienne dla różnych typów wejść

tryb pracy wejścia / typ czujnika	V_n = wartość zmiennej n	U_n = jednostka miary zmiennej n
wyłączone	-	-
termometr (termistor/Pt1000)	$V_1 = T$ (temperatura)	$U_1 = ^\circ\text{C}$
0-10V	$V_1 = U$ (napięcie)	$U_1 = \text{V}$
0-20mA	$V_1 = I$ (prąd)	$U_1 = \text{mA}$
binarne	$V_1 = \text{stan: ON/OFF} \mid 0/1$	
S300: LB-710	$V_1 = \text{RH}$ (wilgotność)	$U_1 = \%$
	$V_2 = T$ (temperatura)	$U_2 = ^\circ\text{C}$
S300: LB-710T	$V_1 = T$ (temperatura)	$U_1 = ^\circ\text{C}$
S300: LB-710E	$V_1 = T$ (temperatura)	$U_1 = ^\circ\text{C}$
S300: LB-711	$V_1 = T1$ (temperatura 1)	$U_1 = ^\circ\text{C}$
	$V_2 = T2$ (temperatura 2)	$U_2 = ^\circ\text{C}$
	$V_3 = T3$ (temperatura 3)	$U_3 = ^\circ\text{C}$
	$V_4 = T4$ (temperatura 4)	$U_4 = ^\circ\text{C}$
	$V_5 = T5$ (temperatura 5)	$U_5 = ^\circ\text{C}$
	$V_6 = T6$ (temperatura 6)	$U_6 = ^\circ\text{C}$
	$V_7 = T7$ (temperatura 7)	$U_7 = ^\circ\text{C}$
	$V_8 = T8$ (temperatura 8)	$U_8 = ^\circ\text{C}$
S300: LB-715	$V_1 = \text{RH}$ (wilgotność)	$U_1 = \%$
	$V_2 = T$ (temperatura)	$U_2 = ^\circ\text{C}$
	$V_3 = P$ (ciśnienie)	$U_3 = \text{hPa}$
S300: LB-716	$V_1 = P$ (ciśnienie)	$U_1 = \text{hPa} \mid \text{Pa}$
S300: LB-746	$V_1 = \text{DIR}$ (kierunek wiatru)	$U_1 = ^\circ$
	$V_2 = V$ (prędkość wiatru)	$U_2 = \text{m/s}$
S300: LB-781	$V_1 = W$ (ilość wody na drodze)	$U_1 = \text{mm}$
	$V_2 = \text{RR}$ (rezystancja powierzchniowa R)	$U_2 = \Omega$
	$V_3 = \text{RC}$ (rezystancja powierzchniowa C)	$U_3 = \Omega$

tryb pracy wejścia / typ czujnika	V_n = wartość zmiennej n	U_n = jednostka miary zmiennej n
	$V_4 = T_0$ (temperatura 0 cm)	$U_4 = ^\circ\text{C}$
	$V_5 = T_6$ (temperatura 6 cm)	$U_5 = ^\circ\text{C}$
	$V_6 = TF$ (temperatura zamarzania)	$U_6 = ^\circ\text{C}$
S300: LB-797	$V_1 = P$ (przenikalność elektryczna)	$U_1 =$
	$V_2 = R$ (konduktywność)	$U_2 = \text{mS/m}$
	$V_3 = H$ (wilgotność)	$U_3 = \%$
	$V_4 = T$ (temperatura)	$U_4 = ^\circ\text{C}$
S300: LB-850	$V_1 = \text{CO}_2$ (stężenie CO_2)	$U_1 = \text{ppm}$
	$V_2 = T$ (temperatura)	$U_2 = ^\circ\text{C}$
S300: LB-900	$V_1 = S$ (promieniowanie)	$U_1 = \text{kLx} \mid \text{W/m}^2$
S300: LB-901	$V_1 = S1$ (promieniowanie)	$U_1 = \text{kLx} \mid \text{W/m}^2 \mid \text{umol/sm}^2 \mid 0.01 \text{ W/m}^2$
	$V_2 = S2$ (promieniowanie)	$U_2 = \text{kLx} \mid \text{W/m}^2 \mid \text{umol/sm}^2 \mid 0.01 \text{ W/m}^2$
S300: LB-905	$V_1 = X$ (stężenie gazu)	$U_1 = \% \mid \text{ppm}$
S300: LB-910	$V_1 = R$ (rezystancja)	$U_1 = \Omega$
S300: LB-920	$V_1 = P$ (ciśnienie)	$U_1 = \text{kPa}$
S300: LB-921	$V_1 = U \mid I$ (napięcie/prąd)	$U_1 = \text{mV} \mid \mu\text{A}$

Rozdział 7

Alarmy

Moduł LB-480 pozwala na zdefiniowanie 32 niezależnych od siebie alarmów. Każdy alarm może być przypisany do dowolnej zmiennej, co w skrajnych przypadkach pozwala na zdefiniowanie po 1 alarmie dla każdej z 32 zmiennych lub 32 alarmów dla 1 zmiennej.

7.1 Parametry alarmu

Każdy alarm ma zestaw parametrów określający sposób działania.

7.1.1 Status

Każdy alarm ma swój status, który określa czy alarm jest włączony czy nie. Alarm wyłączony oznacza że nie jest badany stan alarmu i nie może być on sygnalizowany. Wszystkie dalsze parametry alarmu nie mają żadnego znaczenia. Alarm włączony oznacza aktywne sprawdzanie warunku wystąpienia alarmu i sygnalizację w przypadku jego wystąpienia.

7.1.2 Powiązanie ze zmienną

Powiązanie z mierzoną zmienną następuje przez wybór odpowiedniego wejścia i numeru zmiennej dla tego wejścia. Numery zmiennych określone są w [tabeli zmiennych](#), zależnie od trybu pracy wejścia i typu dołączonego czujnika.

7.1.3 Próg włączenia

Na próg włączenia składają się dwie składowe: warunek i wartość liczbowa. Warunek określa kierunek zmiany nadzorowanej zmiennej: \geq lub \leq . Wartość liczbowa określa próg którego osiągnięcie przez nadzorowaną zmienną skutkuje sygnalizacją alarmu.

7.1.4 Próg wyłączenia

Osobny próg wyłączenia pozwala określić kiedy można uznać że obserwowana zmienna wróciła do wartości bezpiecznej. Możliwość ustawienia progu wyłączenia niezależnego od progu włączenia pozwala na zapewnienie odpowiedniej histerezy i eliminację sygnalizacji alarmowej w przypadku gdy obserwowana zmienna waha się na pograniczu progu włączenia alarmu. Możliwe jest oczywiście ustawienie progu wyłączenia równego progowi włączenia, jednakże należy się wtedy liczyć ze wzmożoną sygnalizacją wystąpienia i zaniku sytuacji alarmowej na granicy progu włączenia alarmu. W realnych warunkach wskazane jest zastosowanie odpowiedniej histerezy. Nie dotyczy to oczywiście zmiennych binarnych ON/OFF, gdzie stany włączenia i wyłączenia są jawnie odróżnialne.

Kierunek zadziałania progu wyłączenia jest przeciwny do kierunku działania progu włączenia alarmu. Wartość liczbowa określa próg który musi zostać przekroczony, aby moduł uznał zanik sytuacji alarmowej - w przeciwieństwie do progu włączenia, który musi zostać osiągnięty a nie przekroczony. Taka różnica w interpretacji progu włączenia i wyłączenia zapewnia prawidłowe działanie w przypadku ustawienia tych progów na taką samą wartość.

7.1.5 Minimalny czas trwania

Minimalny czas trwania alarmu pozwala określić czas przez jaki musi występować przekroczenie progu włączenia, aby zasygnalizować wystąpienie sytuacji alarmowej. Standardowa wartość 0 tego parametru oznacza że alarm jest sygnalizowany natychmiast w momencie wystąpienia przekroczenia. Ustawienie tej wartości na większy czas pozwala odfiltrować krótkotrwałe wystąpienia przekroczenia, które są w danej sytuacji dopuszczalne i możliwe do zignorowania - co zależy od indywidualnej interpretacji dla mierzonego parametru.

Zanik alarmu po przekroczeniu progu wyłączenia następuje natychmiast bez żadnego opóźnienia.

7.2 Sygnalizacja alarmów

Sygnalizacja alarmów odbywa się na kilka różnych możliwych sposobów: pułapki SNMP, email, syslog, brzęczyk, wyjścia cyfrowe zwierne / przekaźniki. Dla każdego alarmu można jednocześnie ustawić kilka różnych sposobów sygnalizacji.

7.2.1 SNMP TRAP

Pułapka SNMP wysyłana jest na zadany adres NMS, który odbiera wysłane pułapki i sygnalizuje je w odpowiedni sposób obsłudze. Warunkiem wysłania pułapek SNMP jest zaprogramowanie odpowiednich parametrów SNMP: community i adresów odbiorcy pułapek. Możliwe jest zaprogramowanie dwóch adresów na które pułapki są wysyłane równolegle.

7.2.2 email

Wysyłanie wiadomości email wymaga odpowiedniego skonfigurowania parametrów dla protokołu SNMP. Implementacja SNMP w module LB-480 nie obsługuje autoryzacji, co oznacza że należy stosownie dobrać wymiennik poczty (serwer SMTP) który będzie odbierał pocztę z modułu LB-480.

7.2.3 syslog

Zapis do logu syslog wymaga skonfigurowania adresu zdalnego hosta, do którego będą wysyłane informacje.

7.2.4 brzęczyk

Urządzenie posiada wbudowany brzęczyk do sygnalizacji akustycznej. W przypadku sygnalizacji alarmu, wydaje on dźwięk jednostajnie przerywany.

7.2.5 wyjście cyfrowe zwierne

Urządzenie posiada wbudowane 2 wyjścia cyfrowe zwierne, które w przypadku wystąpienia alarmu mogą być załączane (zwierane).

7.2.6 przekaźniki

Urządzenie ma możliwość podłączenia modułu z przekaźnikami (maksymalnie można podłączyć 3 modułów zawierające po 2 przekaźniki). W przypadku wystąpienia alarmu może być załączany dowolny przekaźnik, skutkując zwarciem/rozwarciem odpowiednich styków.

Rozdział 8

Serwer WWW

Moduł LB-480 zapewnia dostęp do danych i ustawień za pośrednictwem protokołu http. Do interaktywnego dostępu służy dowolna przeglądarka WWW. W przeglądarce należy podać adres modułu - DNS lub IP.

8.1 Podgląd bieżących danych

Domyślna strona główna to tabelka z bieżącymi wynikami pomiarów. Strona odświeża się automatycznie co 1 sekundę. Na stronie prezentowane są podstawowe informacje, takie jak: nazwa modułu, nazwy poszczególnych wejść, tryb pracy wejść, odczyty danych z wejść.

Rysunek 8.1: Podgląd danych przez WWW

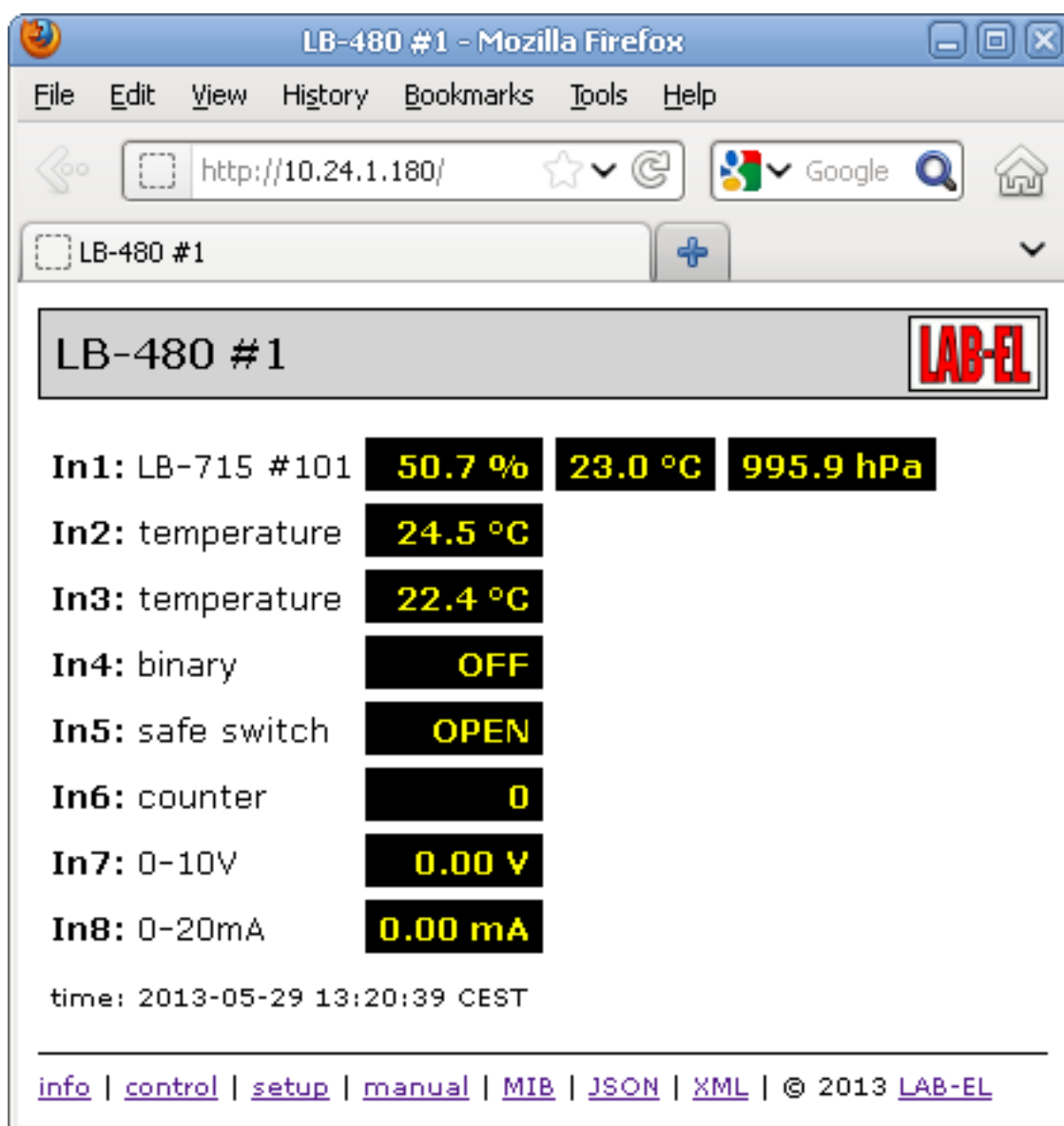

8.2 Wybór języka

8.3 Informacje techniczne o module LB-480

Poniżej tabelki z wynikami pomiarów znajduje się link `info`, do strony prezentującej różne techniczne informacje o module LB-480.

8.4 Konfiguracja

Moduł LB-480 zapewnia dostęp do prawie wszystkich parametrów konfiguracyjnych za pomocą przeglądarki WWW. Ustawienia pogrupowane są w różne podstrony, do których dostęp jest możliwy za pomocą linku `setup` znajdującego się poniżej tabelki z bieżącymi wynikami na stronie głównej modułu.

8.4.1 Hasło

Dostęp do ustawień może być zabezpieczony hasłem. W takim wypadku moduł wymaga autoryzacji przed dopuszczeniem do podglądu i zmiany ustawień. Logowanie wymaga podania następujących danych:

- login: `setup`
- hasło: `*****` (ustawione hasło)

8.4.2 Główne menu ustawień

Po kliknięciu w link `setup` ukazuje się główne menu ustawień, które zawiera linki do podstron grupujących różne ustawienia. Każda podstrona z ustawieniami ma dole przycisk `Apply`, powodujący zapis ustawień. W przypadku pomyślnego zatwierdzenia ustawień, poniżej tytułu strony wyświetlany jest na zielono komunikat potwierdzający zmianę ustawień. W przypadku wykrytych błędów wyświetlany jest na czerwono komunikat wskazujący na potencjalny błąd.

Powrót do głównej strony możliwy jest za pomocą linku z nagłówka strony, o nazwie odpowiadającej nadanej nazwie modułu. Powrót do głównego menu ustawień możliwy jest za pomocą linku `setup` z nagłówka strony.

system

Ogólne ustawienia systemowe: nazwa modułu, hasło.

input

Konfiguracja wejść: nazwy i tryb pracy (zmiana trybu pracy wejść wymaga jednoczesnej [zmiany za pomocą zwór konfiguracyjnych](#)).

system

Ogólne ustawienia systemowe: nazwa modułu, hasło.

network

Konfiguracja sieciowa: adresy, ograniczenie komunikacji do wybranego klienta.

DNS

Adres DNS modułu, adres serwera DNS.

syslog

Adres serwera syslog.

time

Ustawienia czasu: adres serwera NTP, strefa czasowa.

SNMP

Ustawienia protokołu SNMP.

email

Ustawienia dotyczące wysyłania email'i przez moduł.

alarms

Ustawienia alarmów.

reboot

Restart modułu, niezbędny np. po zmianie adresów sieciowych.

8.5 MIB, JSON, XML

Poniżej tabelki z wynikami pomiarów znajdują się linki MIB, JSON i XML, które pozwalają na dostęp do danych w innych formatach. Opis tych formatów danych znajduje się w dalszej części instrukcji.

Rozdział 9

Odczyt danych w formacie JSON

Moduł LB-480 zapewnia dostęp do danych w formacie JSON, dla systemów które potrafią odczytać dane w tym formacie. Odczyt danych możliwy jest za pomocą protokołu HTTP pod adresem:

`http://lb480.example.net/json`

gdzie **`lb480.example.net`** to przykładowy adres modułu LB-480.

Dodatkowo na stronie głównej modułu poniżej tabelki z wynikami znajduje się link JSON zwracający dane w tym formacie.

Dane JSON są w formacie UTF-8, co ma znaczenie dla właściwego zdekodowania znaków specjalnych, jak np. znak stopnia czy potęgi dwójki.

Format JSON opisany jest na stronie <http://www.json.org/>, jak również ma swoją formalną specyfikację w postaci dokumentu [RFC 4627](#).

9.1 Specyfikacja zmiennych

vendor

Producent urządzenia.

type

Typ urządzenia.

sn

Numer seryjny urządzenia.

name

Nazwa urządzenia (konfigurowana przez użytkownika).

input

tablica obiektów, z których każdy określa aktualny stan wejścia pomiarowego INPUT 1–8. Każdy obiekt ma następujące składowe:

name

Nazwa wejścia (konfigurowana przez użytkownika).

mode

Tryb pracy wejścia [off|s300|th|pt|bin|ssw|cnt|clsl|lul|lis].

id

Identyfikacja czujnika dołączonego na wejściu S300. Dla wejść pracujących w pozostałych trybach, lub przy braku dołączonego czujnika S300 na wejściu, zwracana jest wartość `null`. Dla czujnika S300 zwracany jest obiekt zawierający składowe: `type` i `sn`.

v

Wyniki pomiarów dla danego wejścia. Jeżeli brak jest dołączonego czujnika lub wykryta została sytuacja awaryjna (np. zwarcie czujnika), zwracana jest wartość `null`. Jeżeli czujnik jest podłączony i pracuje prawidłowo, wyniki zwracane są w postaci tabeli. Ilość elementów w tabeli zależy od trybu pracy wejścia i typu dołączonego czujnika (szczegółowe informacje o ilości i typie zmiennych

znajdują się w [wykazie zmiennych](#)). Nawet jeżeli wynik jest tylko jeden, jest on zwracany w postaci jednoelementowej tabeli (dla ujednolicenia ogólnego formatu).

Zwracane wartości są następujące, zależnie od trybu pracy wejścia:

wyłączone

`null`

S300

`null` gdy brak czujnika na wejściu.

Tabela zawierająca wyniki z danego czujnika, w ilości zależnej od typu czujnika.

termometr

`null` gdy brak czujnika na wejściu lub jest on zwarty.

Jednoelementowa tabela zawierająca wynik pomiaru temperatury w postaci liczbowej.

analogowe napięciowe

Jednoelementowa tabela zawierająca wynik pomiaru napięcia w postaci liczbowej.

binarne

`[false]` dla stanu rozwarcia wejścia

`[true]` dla stanu zwarcia wejścia

binarne bezpieczne

`null` dla stanu zwarcia lub przerwania linii

`[false]` dla stanu wyłączenia

`[true]` dla stanu włączenia

u

Jednostka miary dla wyniku pomiaru - sposób reprezentacji jednostek zależnie od trybu pracy wejścia jest analogiczny jak dla opisanych powyżej wyników pomiarów (`null` przy braku czujnika, tabela jednostek gdy jest dołączony czujnik). Jeżeli wynik nie ma jednostki (np. wejście binarne) to zwracana jest wartość `null`.

9.2 Przykładowe dane

```
{
  "vendor": "LAB-EL",
  "type": "LB-480",
  "sn": "1",
  "name": "LB-480 #1",
  "input": [
    {
      "name": "Input 1",
      "mode": "bin",
      "v": [ false ],
      "u": null
    },
    {
      "name": "Input 2",
      "mode": "s300",
      "id": {
        "type": "LB-715",
        "sn": 1
      },
      "v": [
        45.1,
        25.0,

```

```
        1005.0
    ],
    "u": [
        "%",
        "\textdegree{}C",
        "hPa"
    ]
},
{
    "name": "Input 3",
    "mode": "t",
    "v": [ 26.3 ],
    "u": [ "\textdegree{}C" ]
},
{
    "name": "Input 4",
    "mode": "u",
    "v": [ 2.990 ],
    "u": [ "V" ]
}
]
}
```

9.3 Przykładowy skrypt PHP przetwarzający dane

```
<?php

$LB480_HOST_ADDR = "lb480.demo.label.pl";

print "
<html>
<head>
<meta http-equiv=\"content-type\" content=\"text/html; charset=utf-8\">
<title>LB-480 JSON php example</title>
</head>
<body>
";

@$r = file_get_contents("http://{ $LB480_HOST_ADDR }/json");
if ($r)
{
    $d = json_decode($r);
    show_device_info($d);
    show_device_data($d);
}
else
{
    echo "<h1>No response from device</h1>\n";
}

print "</body>\n";
print "</html>\n";
```

```
exit();

function show_device_info($d)
{
    print "
<h1>Device info</h1>
<table>
  <tr>
    <th>Vendor:</th>
    <td>{$d->vendor}</td>
  </tr>
  <tr>
    <th>Type:</th>
    <td>{$d->type}</td>
  </tr>
  <tr>
    <th>SN:</th>
    <td>{$d->sn}</td>
  </tr>
  <tr>
    <th>Name:</th>
    <td>{$d->name}</td>
  </tr>
</table>
";
}

function show_device_data($d)
{
    print "
<h1>Input data</h1>
<table border=\"1\" cellspacing=\"0\" cellpadding=\"5\">
  <tr>
    <th>Input</th>
    <th>Name</th>
    <th>Mode</th>
    <th>Sensor ID</th>
    <th>Value</th>
    <th>Unit</th>
  </tr>
";

    // iterate all inputs

    for ($i = 0; $i < 4; ++$i)
    {
        // v can be null, when there's no sensor attached
        // or there's sensor failure

        if (is_null($d->input[$i]->v))
        {
```



```
    $v = "";
}
else
{
    // preformat bool values, because default PHP string
    // conversion show false as empty string, exactly
    // the same as for null

    for ($j = 0; $j < 8; ++$j)
    {
        if (is_bool($d->input[$i]->v[$j]))
        {
            $d->input[$i]->v[$j] = $d->input[$i]->v[$j] ? "true" : "false";
        }
    }

    $v = implode("<br>", $d->input[$i]->v);
}

// u can be null, when there's no sensor attached
// or there's sensor failure
// or there's no unit for particular sensor

if (is_null($d->input[$i]->u))
{
    $u = "";
}
else
{
    $u = implode("<br>", $d->input[$i]->u);
}

$nr = $i + 1;

print("
<tr>
<td>$nr</td>
<td>{$d->input[$i]->name}</td>
<td>{$d->input[$i]->mode}</td>
<td>{$d->input[$i]->id}</td>
<td>$v</td>
<td>$u</td>
</tr>
");
}

print "</table>\n";
}
?>
```

Rozdział 10

Odczyt danych w formacie XML

Moduł LB-480 zapewnia dostęp do danych w formacie XML, dla systemów które potrafią odczytać dane w tym formacie. Odczyt danych możliwy jest za pomocą protokołu HTTP pod adresem:

`http://lb480.example.net/xml`

gdzie **lb480.example.net** to przykładowy adres modułu LB-480.

Dodatkowo na stronie głównej modułu poniżej tabelki z wynikami znajduje się link XML bezpośrednio zwracający dane w tym formacie.

Dane XML są w formacie UTF-8, co ma znaczenie dla właściwego zdekodowania znaków specjalnych, jak np. znak stopnia czy potęgi dwójki.

Znaczenie i interpretacja wszystkich parametrów zawartych w danych XML jest analogiczna do [formatu JSON](#).

Format XML jest zdefiniowany w [specyfikacji XML 1.0](#).

10.1 Przykładowe dane

```
<device>
  <vendor>LAB-EL</type>
  <type>LB-480</type>
  <sn>1</sn>
  <name>LB-480 #1</name>
  <input id="0">
    <name>Input 1</name>
    <mode>bin</mode>
    <id></id>
    <var>
      <v>1</v>
      <u></u>
    </var>
  </input>
  <input id="1">
    <name>Input 2</name>
    <mode>s300</mode>
    <id>LB-715 #1</id>
    <var id="0">
      <v>55.8</v>
      <u>%</u>
    </var>
    <var id="1">
      <v>24.2</v>
      <u>\textdegree{ }C</u>
    </var>
    <var id="2">
      <v>1012.3</v>
      <u>hPa</u>
    </var>
  </input>
```

```
<input id="2">
  <name>Input 3</name>
  <mode>t</mode>
  <id></id>
  <var>
    <v>25.2</v>
    <u>\textdegree{}C</u>
  </var>
</input>
<input id="3">
  <name>Input 4</name>
  <mode>3v</mode>
  <id></id>
  <var>
    <v>2.990</v>
    <u>V</u>
  </var>
</input>
</device>
```

Rozdział 11

MODBUS

11.1 Protokół komunikacyjny

Moduł LB-480 zapewnia obsługę protokołu MODBUS/TCP, zgodnie ze [specyfikacją Modbus Organization](#). Używany jest domyślnie przeznaczony dla tego protokołu port 502. Akceptowane jest jednocześnie tylko jedno połączenie TCP, wszystkie kolejne próby połączenia są odrzucane. Dodatkowo, jako rozszerzenie, obsługiwana jest również komunikacja za pomocą protokołu UDP - protokół jest identyczny jak dla TCP, również używany jest port 502.

11.2 Zaimplementowane funkcje

Zaimplementowane są następujące funkcje:

- 4 - Read Input Registers,
- 43/14 - Read Device Identification

11.3 Rejestry INPUT

Poniższa tabela przedstawia dostępne rejestry typu INPUT (odczyt funkcją 04 – Read Input Registers).

Podane adresy to adresy protokołowe. Numer rejestru MODBUS typu INPUT oblicza się dodając do adresu protokołowego wartość 30001.

Wszystkie wartości są w kolejności bajtów big-endian (starszy-młodszy), high byte / low byte, high word / low word.

UWAGA: dotyczy wersji firmware ≥ 4.6 , dla LB-480 i LB-490. Starsze wersje firmware w LB-480 udostępniają tylko następujący podzbiór rejestrów: 0-10, 20-27, 28-35, 36-43, 64-191, 192-319. Starsze wersje firmware w LB-490 udostępniają taki sam podzbiór rejestrów jak LB-480, w związku z czym możliwy jest odczyt danych tylko dla wejść 1-8.

Tryby pracy wejść, typy czujników, zmiennych, wartości i jednostki zmiennych są opisane w rozdziale [Tryby pracy, typy czujników, wyniki pomiarów i zmienne](#).

adres	typ	wartość
Informacje ogólne o urządzeniu		
0	16-bit unsigned integer	Typ urządzenia (stała wartość 480).
1	16-bit unsigned integer	Numer seryjny urządzenia.
2-3	32-bit unsigned integer	Wersja bootloader'a: bity 24-31: numer wersji główny, bity 16-23: numer wersji poboczny, bity 8-15: numer rewizji, bity 0-7: numer beta.
4-5	32-bit unsigned integer	Data wydania bootloader'a: bity 16-31: rok, bity 8-15: miesiąc, bity 0-7: dzień.
6-7	32-bit unsigned integer	Wersja firmware: bity 24-31: numer wersji główny, bity 16-23: numer wersji poboczny, bity 8-15: numer rewizji, bity 0-7: numer beta.
8-9	32-bit unsigned integer	Data wydania firmware: bity 16-31: rok, bity 8-15: miesiąc, bity 0-7: dzień.

adres	typ	wartość
10	16-bit unsigned integer	Numer wersji protokołu komunikacyjnego.
11	16-bit unsigned integer	Numer najniższej kompatybilnej wersji protokołu komunikacyjnego.
12	16-bit unsigned integer	Ilość wejść na płycie głównej.
13	16-bit unsigned integer	Ilość portów do podłączenia modułów rozszerzeń.
Informacje o wejściach IN1-IN8		
20–27	8× 16-bit unsigned integer	Tryb pracy wejścia IN1-IN8
28–35	8× 16-bit unsigned integer	Typ czujnika S300 na wejściu IN1-IN8; 0 gdy wejście pracuje w innym trybie niż S300 albo brak jest dołączonego czujnika na wejściu
36–43	8× 16-bit unsigned integer	Numer seryjny czujnika S300 na wejściu IN1-IN8; 0 gdy wejście pracuje w innym trybie niż S300 albo brak jest dołączonego czujnika na wejściu
44–51	8× 16-bit unsigned integer	Ilość zmiennych zdefiniowanych dla danego wejścia IN1-IN8.
Informacje o modułach PORT1-PORT3		
52–54	3× 16-bit unsigned integer	Tryb pracy (typ) modułu PORT1-PORT3.
55–57	3× 16-bit unsigned integer	Status modułu PORT1-PORT3.
58–60	3× 16-bit unsigned integer	Numer seryjny modułu PORT1-PORT3, jeśli numer jest dostępny.
61–63	3× 16-bit unsigned integer	Ilość zmiennych zdefiniowanych dla danego modułu PORT1-PORT3.
Wyniki pomiarów z wejść IN1-IN8		
64–191	8× 8× 32-bit integer	$\text{numer_rejestru} = \text{początek_bloku} + ((\text{nr_wejścia} - 1) * 8 + (\text{nr_zmiennej} - 1)) * 2$ <p>Wartość numeryczna w postaci stałoprzecinkowej określająca wynik pomiaru dla wielkości mierzonej na wejściu IN1-IN8; i dla danej kolejnej zmiennej 1-8. Jeżeli wejście jest nieaktywne lub dana zmienna nie istnieje, to zwracana jest wartość specjalna 1000000000. Jeżeli wykryta została sytuacja awaryjna (np. zwarcie czujnika), to zwracana jest wartość specjalna -1000000000.</p>
192–319	8× 8× 32-bit float	$\text{numer_rejestru} = \text{początek_bloku} + ((\text{nr_wejścia} - 1) * 8 + (\text{nr_zmiennej} - 1)) * 2$ <p>Wartość numeryczna w postaci zmiennoprzecinkowej określająca wynik pomiaru dla wielkości mierzonej na wejściu IN1-IN8 i dla danej kolejnej zmiennej 1-8. Jeżeli wejście jest nieaktywne, dana zmienna nie istnieje lub wykryta została sytuacja awaryjna (np. zwarcie czujnika) to zwracana jest wartość specjalna NaN.</p>

adres	typ	wartość
320–383	8 × 8 × 16-bit unsigned integer	$\text{numer_rejestr} = \text{początek_bloku} + (\text{nr_wejścia} - 1) * 8 + (\text{nr_zmiennej} - 1)$ <p>Ilość cyfr po przecinku w wyniku pomiaru. Ta wartość ma znaczenie dla wyników w postaci stało- i zmiennoprzecinkowej: dla wartości stałoprzecinkowej oznacza w którym miejscu należy postawić przecinek, dla wartości zmiennoprzecinkowej oznacza precyzję i ilość znaczących cyfr po przecinku w wyniku.</p> <p>Jeżeli wejście jest nieaktywne, dana zmienna nie istnieje lub wykryta została sytuacja awaryjna (np. zwarcie czujnika) to zwracana jest wartość 0.</p>
<p>Wyniki pomiarów z modułów PORT1-IN3</p> <p>UWAGA: nie dotyczy wielowejsściowych modułów LB-499-AIN, LB-499-GIN. Wyniki z czujników podłączonych do wejść tych modułów są w sekcji danych z wejść modułów wielowejsściowych.</p>		
432–479	8 × 8 × 32-bit integer	$\text{numer_rejestr} = \text{początek_bloku} + ((\text{nr_wejścia} - 1) * 8 + (\text{nr_zmiennej} - 1)) * 2$ <p>Wartość numeryczna w postaci stałoprzecinkowej określająca wynik pomiaru dla wielkości mierzonej na porcie PORT1-IN3; i dla danej kolejnej zmiennej 1-8.</p> <p>Jeżeli wejście jest nieaktywne lub dana zmienna nie istnieje, to zwracana jest wartość specjalna 1000000000. Jeżeli wykryta została sytuacja awaryjna (np. zwarcie czujnika), to zwracana jest wartość specjalna -1000000000.</p>
480–503	8 × 8 × 32-bit float	$\text{numer_rejestr} = \text{początek_bloku} + ((\text{nr_wejścia} - 1) * 8 + (\text{nr_zmiennej} - 1)) * 2$ <p>Wartość numeryczna w postaci zmiennoprzecinkowej określająca wynik pomiaru dla wielkości mierzonej na wejściu IN1-IN8 i dla danej kolejnej zmiennej 1-8.</p> <p>Jeżeli wejście jest nieaktywne, dana zmienna nie istnieje lub wykryta została sytuacja awaryjna (np. zwarcie czujnika) to zwracana jest wartość specjalna NaN.</p>
504–599	8 × 8 × 16-bit unsigned integer	$\text{numer_rejestr} = \text{początek_bloku} + (\text{nr_wejścia} - 1) * 8 + (\text{nr_zmiennej} - 1)$ <p>Ilość cyfr po przecinku w wyniku pomiaru. Ta wartość ma znaczenie dla wyników w postaci stało- i zmiennoprzecinkowej: dla wartości stałoprzecinkowej oznacza w którym miejscu należy postawić przecinek, dla wartości zmiennoprzecinkowej oznacza precyzję i ilość znaczących cyfr po przecinku w wyniku.</p> <p>Jeżeli wejście jest nieaktywne, dana zmienna nie istnieje lub wykryta została sytuacja awaryjna (np. zwarcie czujnika) to zwracana jest wartość 0.</p>

adres	typ	wartość
Informacje o wejściach modułów wielowejsciowych (LB-499-AIN, LB-499-GIN)		
504-511 536-543 568-575	3× 8× 16-bit unsigned integer	$nr_rejestr_u = \text{początek_bloku} + (nr_portu - 1) \times 32 + (nr_wejścia - 1)$ Tryb pracy wejścia.
512-519 544-551 576-583	3× 8× 16-bit unsigned integer	$nr_rejestr_u = \text{początek_bloku} + (nr_portu - 1) \times 32 + 8 + (nr_wejścia - 1)$ Typ czujnika S300 na wejściu modułu lub 0 gdy wejście pracuje w innym trybie niż S300 albo brak jest dołączonego czujnika na wejściu.
520-527 552-559 584-591	3× 8× 16-bit unsigned integer	$nr_rejestr_u = \text{początek_bloku} + (nr_portu - 1) \times 32 + 16 + (nr_wejścia - 1)$ Numer seryjny czujnika S300 na wejściu lub 0 gdy wejście pracuje w innym trybie niż S300 albo brak jest dołączonego czujnika na wejściu.
528-535 560-567 592-599	3× 8× 16-bit unsigned integer	$nr_rejestr_u = \text{początek_bloku} + (nr_portu - 1) \times 32 + 24 + (nr_wejścia - 1)$ Ilość zmiennych zdefiniowanych dla danego wejścia.
Wyniki pomiarów z wejść modułów wielowejsciowych		
600-983	3× 8× 8× 32-bit integer	$numer_rejestr_u = \text{początek_bloku} + ((nr_portu - 1) \times 8 + (nr_wejścia - 1)) \times 8 + (nr_zmiennej - 1) \times 2$ Wartość numeryczna w postaci stałoprzecinkowej określająca wynik pomiaru dla wielkości mierzonej na porcie PORT1-IN3; i dla danej kolejnej zmiennej 1-8. Jeżeli wejście jest nieaktywne lub dana zmienna nie istnieje, to zwracana jest wartość specjalna 1000000000. Jeżeli wykryta została sytuacja awaryjna (np. zwarcie czujnika), to zwracana jest wartość specjalna -1000000000.
984-1367	3× 8× 8× 32-bit float	$numer_rejestr_u = \text{początek_bloku} + ((nr_portu - 1) \times 8 + (nr_wejścia - 1)) \times 8 + (nr_zmiennej - 1) \times 2$ Wartość numeryczna w postaci zmiennoprzecinkowej określająca wynik pomiaru dla wielkości mierzonej na wejściu IN1-IN8 i dla danej kolejnej zmiennej 1-8. Jeżeli wejście jest nieaktywne, dana zmienna nie istnieje lub wykryta została sytuacja awaryjna (np. zwarcie czujnika) to zwracana jest wartość specjalna NaN.

adres	typ	wartość
1368-1559	3× 8× 8× 16-bit unsigned integer	$\text{numer_rejestr} = \text{początek_bloku} + ((\text{nr_portu} - 1) \times 8 + (\text{nr_wejścia} - 1)) \times 8 + (\text{nr_zmiennej} - 1)$ <p>Ilość cyfr po przecinku w wyniku pomiaru. Ta wartość ma znaczenie dla wyników w postaci stało- i zmiennoprzecinkowej: dla wartości stałoprzecinkowej oznacza w którym miejscu należy postawić przecinek, dla wartości zmiennoprzecinkowej oznacza precyzję i ilość znaczących cyfr po przecinku w wyniku.</p> <p>Jeżeli wejście jest nieaktywne, dana zmienna nie istnieje lub wykryta została sytuacja awaryjna (np. zwarcie czujnika) to zwracana jest wartość 0.</p>

Rozdział 12

SNMP

Moduł LB-480 obsługuje wybrany podzbiór funkcji protokołu SNMP w wersji 1 (SNMPv1). Zaimplementowane funkcje obejmują:

- odczyt wybranych standardowych zmiennych MIB,
- odczyt zmiennych prywatnych udostępniających wyniki pomiarów,
- wysyłanie pułapek (TRAP) w reakcji na wykryte zdarzenia alarmowe.

12.1 Zmienne MIB

Moduł LB-480 udostępnia podzbiór standardowych zmiennych MIB wg [RFC 1213](#), które pozwalają na podstawową identyfikację urządzenia:

- `SNMPv2-MIB::sysDescr`
- `SNMPv2-MIB::sysObjectID`
- `SNMPv2-MIB::sysUpTime`
- `SNMPv2-MIB::sysContact`
- `SNMPv2-MIB::sysName`
- `SNMPv2-MIB::sysLocation`
- `SNMPv2-MIB::sysServices`
- `IF-MIB::ifNumber`
- `IF-MIB::ifTable`

12.2 Zmienne prywatne

Prywatne zmienne udostępniane są w gałęzi drzewa o prefiksie

iso.org.dod.internet.private.enterprise.LABEL.LB480

numerycznie:

1.3.6.1.4.1.22925.480

Każdy identyfikator zmiennej określony w poniższej tabeli wymaga poprzedzenia powyższym prefiksem.

Zmienne reprezentujące informacje o wejściach i wynikach pomiarów zgrupowane są w tablice. Tablice są indeksowane w następujący sposób:

IN - indeks określający numer wejścia, z zakresu 1-8,

VAR - indeks określający zmienną dla danego wejścia, z zakresu 1-8 (dla wejść pracujących w trybie innym niż S300, zdefiniowana jest wyłącznie zmienna o indeksie 1; dla wejść pracujących w trybie S300 ilość zdefiniowanych zmiennych zależy od typu dołączonego czujnika S300).

zmienna	typ	wartość
::inputName.IN (.2.1.2.IN)	DisplayString	Nazwa danego wejścia, dowolnie skonfigurowana przez użytkownika.
::inputMode.IN (.2.1.3.IN)	DisplayString	Ciąg znaków określający tryb pracy danego wejścia, może przyjmować wartości [off s300 th pt bin ssw cnt csl ul slis].
::resultUnit.IN.VAR (.3.1.3.IN.VAR)	DisplayString	Ciąg znaków określający jednostkę miary dla wielkości mierzonej na danym wejściu i dla danej kolejnej zmiennej. Jeżeli wejście jest nieaktywne, wielkość mierzona nie posiada jednostki lub dana zmienna nie istnieje, to zwracany jest pusty ciąg znaków.
::inputDataValueString.IN.VAR (.3.1.4.IN.VAR)	DisplayString	Ciąg znaków określający wynik pomiaru dla wielkości mierzonej na danym wejściu i dla danej kolejnej zmiennej. Punkt dziesiętny reprezentowany jest za pomocą znaku '.'. Jeżeli wejście jest nieaktywne lub dana zmienna nie istnieje, to zwracany jest pusty ciąg znaków.
::inputDataValueInt.IN.VAR (.3.1.5.IN.VAR)	INTEGER	Wartość numeryczna w postaci zaokrąglonej do najbliższej liczby całkowitej określająca wynik pomiaru dla wielkości mierzonej na danym wejściu i dla danej kolejnej zmiennej. Jeżeli wejście jest nieaktywne lub dana zmienna nie istnieje, to zwracana jest wartość specjalna 1000000000. Jeżeli na wejściu wykryta została sytuacja awaryjna (np. zwarcie czujnika), to zwracana jest wartość specjalna -1000000000.

zmienna	typ	wartość
::inputDataValueFixed.IN.VAR (.3.1.6.IN.VAR)	INTEGER	Wartość numeryczna w postaci stałoprzecinkowej określająca wynik pomiaru dla wielkości mierzonej na danym wejściu i dla danej kolejnej zmiennej. Reprezentacja liczby polega na zapisie dziesiętnym liczby po usunięciu kropki po części całkowitej, np. wynik 12.3 reprezentowany jest jako liczba 123, wynik -12.345 jako -12345. Jeżeli wejście jest nieaktywne lub dana zmienna nie istnieje, to zwracana jest wartość specjalna 1000000000. Jeżeli na wejściu wykryta została sytuacja awaryjna (np. zwarcie czujnika), to zwracana jest wartość specjalna -1000000000.
::inputDataValueFloat.IN.VAR (.3.1.7.IN.VAR)	Float	Wartość numeryczna w postaci zmiennoprzecinkowej określająca wynik pomiaru dla wielkości mierzonej na danym wejściu i dla danej kolejnej zmiennej. Jeżeli wejście jest nieaktywne lub dana zmienna nie istnieje, to zwracana jest wartość specjalna NaN.
::s300Type.IN (.4.1.2.IN)	DisplayString	Typ czujnika S300 na wejściu - tylko dla wejść pracujących w trybie S300. Jeżeli wejście pracuje w innym trybie niż S300 lub na wejściu brak jest dołączonego czujnika S300, zwracany jest pusty ciąg znaków.
::s300SerialNumber.IN (.4.1.3.IN)	INTEGER	Numer seryjny czujnika S300 na danym wejściu - tylko dla wejść pracujących w trybie S300. Jeżeli wejście pracuje w innym trybie niż S300 lub na wejściu brak jest dołączonego czujnika S300, zwracana jest wartość 0.

12.3 Plik MIB

Definicje zmiennych dla modułu LB-480 dostępne są bezpośrednio z modułu za pośrednictwem protokołu http pod adresem <http://lb480.example.net/mib/LABEL-LB480-MIB> (link do pliku MIB znajduje się na na głównej stronie z wynikami pomiarów), Użycie pliku MIB zależnie od używanego oprogramowania SNMP wymagać może zmiany nazwy - zwykle wymagane jest nazwanie go **LABEL-LB480-MIB**, z ewentualnym opcjonalnym rozszerzeniem używanym w danym NMS.

12.4 Przykładowe drzewo zmiennych

Poniższy wydruk przedstawia drzewo zmiennych udostępnianych przez moduł LB-480, uzyskane za pomocą programu **snmpwalk** z pakietu [Net-SNMP](#).

Wywołanie (przy założeniu domyślnego SNMP community = public oraz przykładowego adresu modułu lb480.example

```
snmpwalk -v 1 -c public -m ALL -Of lb480.example.net .
```

```
SNMPv2-MIB::sysDescr.0 = STRING: LAB-EL LB-480 #1
SNMPv2-MIB::sysObjectID.0 = OID: LABEL-LB480-MIB::LB480
DISMAN-EVENT-MIB::sysUpTimeInstance = Timeticks: (193804) 0:32:18.04
SNMPv2-MIB::sysContact.0 = STRING: mk@label.pl
SNMPv2-MIB::sysName.0 = STRING: lb480-1
SNMPv2-MIB::sysLocation.0 = STRING: test
SNMPv2-MIB::sysServices.0 = INTEGER: 76
IF-MIB::ifNumber.0 = INTEGER: 1
IF-MIB::ifIndex.1 = INTEGER: 1
IF-MIB::ifDescr.1 = STRING: fec
IF-MIB::ifType.1 = INTEGER: ethernetCsmacd(6)
IF-MIB::ifMtu.1 = INTEGER: 1500
IF-MIB::ifSpeed.1 = Gauge32: 100000000
IF-MIB::ifPhysAddress.1 = STRING: 0:50:c2:56:e1:a2
IF-MIB::ifAdminStatus.1 = INTEGER: up(1)
IF-MIB::ifOperStatus.1 = INTEGER: up(1)
IF-MIB::ifLastChange.1 = Timeticks: (0) 0:00:00.00
IF-MIB::ifInOctets.1 = Counter32: 1131633
IF-MIB::ifInUcastPkts.1 = Counter32: 7225
IF-MIB::ifInNUcastPkts.1 = Counter32: 730
IF-MIB::ifInDiscards.1 = Counter32: 0
IF-MIB::ifInErrors.1 = Counter32: 0
IF-MIB::ifInUnknownProtos.1 = Counter32: 0
IF-MIB::ifOutOctets.1 = Counter32: 1484184
IF-MIB::ifOutUcastPkts.1 = Counter32: 6018
IF-MIB::ifOutNUcastPkts.1 = Counter32: 0
IF-MIB::ifOutDiscards.1 = Counter32: 0
IF-MIB::ifOutErrors.1 = Counter32: 0
IF-MIB::ifOutQLen.1 = Gauge32: 0
IF-MIB::ifSpecific.1 = OID: SNMPv2-SMI::zeroDotZero
LABEL-LB480-MIB::deviceInfoSerialNumber.0 = INTEGER: 1
LABEL-LB480-MIB::inputIndex.1 = INTEGER: 1
LABEL-LB480-MIB::inputIndex.2 = INTEGER: 2
LABEL-LB480-MIB::inputIndex.3 = INTEGER: 3
LABEL-LB480-MIB::inputIndex.4 = INTEGER: 4
LABEL-LB480-MIB::inputName.1 = STRING: Input 1
LABEL-LB480-MIB::inputName.2 = STRING: Input 2
LABEL-LB480-MIB::inputName.3 = STRING: Input 3
LABEL-LB480-MIB::inputName.4 = STRING: Input 4
LABEL-LB480-MIB::inputMode.1 = STRING: bin
LABEL-LB480-MIB::inputMode.2 = STRING: s300
LABEL-LB480-MIB::inputMode.3 = STRING: t
LABEL-LB480-MIB::inputMode.4 = STRING: 3v
LABEL-LB480-MIB::resultUnit.1.1 = STRING:
LABEL-LB480-MIB::resultUnit.1.2 = STRING:
LABEL-LB480-MIB::resultUnit.1.3 = STRING:
```

```
LABEL-LB480-MIB::resultUnit.1.4 = STRING:
LABEL-LB480-MIB::resultUnit.1.5 = STRING:
LABEL-LB480-MIB::resultUnit.1.6 = STRING:
LABEL-LB480-MIB::resultUnit.1.7 = STRING:
LABEL-LB480-MIB::resultUnit.1.8 = STRING:
LABEL-LB480-MIB::resultUnit.2.1 = STRING: %
LABEL-LB480-MIB::resultUnit.2.2 = STRING: deg.C
LABEL-LB480-MIB::resultUnit.2.3 = STRING: hPa
LABEL-LB480-MIB::resultUnit.2.4 = STRING:
LABEL-LB480-MIB::resultUnit.2.5 = STRING:
LABEL-LB480-MIB::resultUnit.2.6 = STRING:
LABEL-LB480-MIB::resultUnit.2.7 = STRING:
LABEL-LB480-MIB::resultUnit.2.8 = STRING:
LABEL-LB480-MIB::resultUnit.3.1 = STRING: deg.C
LABEL-LB480-MIB::resultUnit.3.2 = STRING:
LABEL-LB480-MIB::resultUnit.3.3 = STRING:
LABEL-LB480-MIB::resultUnit.3.4 = STRING:
LABEL-LB480-MIB::resultUnit.3.5 = STRING:
LABEL-LB480-MIB::resultUnit.3.6 = STRING:
LABEL-LB480-MIB::resultUnit.3.7 = STRING:
LABEL-LB480-MIB::resultUnit.3.8 = STRING:
LABEL-LB480-MIB::resultUnit.4.1 = STRING: V
LABEL-LB480-MIB::resultUnit.4.2 = STRING:
LABEL-LB480-MIB::resultUnit.4.3 = STRING:
LABEL-LB480-MIB::resultUnit.4.4 = STRING:
LABEL-LB480-MIB::resultUnit.4.5 = STRING:
LABEL-LB480-MIB::resultUnit.4.6 = STRING:
LABEL-LB480-MIB::resultUnit.4.7 = STRING:
LABEL-LB480-MIB::resultUnit.4.8 = STRING:
LABEL-LB480-MIB::resultString.1.1 = STRING: ON
LABEL-LB480-MIB::resultString.1.2 = STRING:
LABEL-LB480-MIB::resultString.1.3 = STRING:
LABEL-LB480-MIB::resultString.1.4 = STRING:
LABEL-LB480-MIB::resultString.1.5 = STRING:
LABEL-LB480-MIB::resultString.1.6 = STRING:
LABEL-LB480-MIB::resultString.1.7 = STRING:
LABEL-LB480-MIB::resultString.1.8 = STRING:
LABEL-LB480-MIB::resultString.2.1 = STRING: 48.8
LABEL-LB480-MIB::resultString.2.2 = STRING: 24.6
LABEL-LB480-MIB::resultString.2.3 = STRING: 1011.0
LABEL-LB480-MIB::resultString.2.4 = STRING:
LABEL-LB480-MIB::resultString.2.5 = STRING:
LABEL-LB480-MIB::resultString.2.6 = STRING:
LABEL-LB480-MIB::resultString.2.7 = STRING:
LABEL-LB480-MIB::resultString.2.8 = STRING:
LABEL-LB480-MIB::resultString.3.1 = STRING: 25.7
LABEL-LB480-MIB::resultString.3.2 = STRING:
LABEL-LB480-MIB::resultString.3.3 = STRING:
LABEL-LB480-MIB::resultString.3.4 = STRING:
LABEL-LB480-MIB::resultString.3.5 = STRING:
LABEL-LB480-MIB::resultString.3.6 = STRING:
LABEL-LB480-MIB::resultString.3.7 = STRING:
LABEL-LB480-MIB::resultString.3.8 = STRING:
```

```
LABEL-LB480-MIB::resultString.4.1 = STRING: 2.990
LABEL-LB480-MIB::resultString.4.2 = STRING:
LABEL-LB480-MIB::resultString.4.3 = STRING:
LABEL-LB480-MIB::resultString.4.4 = STRING:
LABEL-LB480-MIB::resultString.4.5 = STRING:
LABEL-LB480-MIB::resultString.4.6 = STRING:
LABEL-LB480-MIB::resultString.4.7 = STRING:
LABEL-LB480-MIB::resultString.4.8 = STRING:
LABEL-LB480-MIB::resultInteger.1.1 = INTEGER: 1
LABEL-LB480-MIB::resultInteger.1.2 = INTEGER: 1000000000
LABEL-LB480-MIB::resultInteger.1.3 = INTEGER: 1000000000
LABEL-LB480-MIB::resultInteger.1.4 = INTEGER: 1000000000
LABEL-LB480-MIB::resultInteger.1.5 = INTEGER: 1000000000
LABEL-LB480-MIB::resultInteger.1.6 = INTEGER: 1000000000
LABEL-LB480-MIB::resultInteger.1.7 = INTEGER: 1000000000
LABEL-LB480-MIB::resultInteger.1.8 = INTEGER: 1000000000
LABEL-LB480-MIB::resultInteger.2.1 = INTEGER: 49
LABEL-LB480-MIB::resultInteger.2.2 = INTEGER: 25
LABEL-LB480-MIB::resultInteger.2.3 = INTEGER: 1011
LABEL-LB480-MIB::resultInteger.2.4 = INTEGER: 1000000000
LABEL-LB480-MIB::resultInteger.2.5 = INTEGER: 1000000000
LABEL-LB480-MIB::resultInteger.2.6 = INTEGER: 1000000000
LABEL-LB480-MIB::resultInteger.2.7 = INTEGER: 1000000000
LABEL-LB480-MIB::resultInteger.2.8 = INTEGER: 1000000000
LABEL-LB480-MIB::resultInteger.3.1 = INTEGER: 26
LABEL-LB480-MIB::resultInteger.3.2 = INTEGER: 1000000000
LABEL-LB480-MIB::resultInteger.3.3 = INTEGER: 1000000000
LABEL-LB480-MIB::resultInteger.3.4 = INTEGER: 1000000000
LABEL-LB480-MIB::resultInteger.3.5 = INTEGER: 1000000000
LABEL-LB480-MIB::resultInteger.3.6 = INTEGER: 1000000000
LABEL-LB480-MIB::resultInteger.3.7 = INTEGER: 1000000000
LABEL-LB480-MIB::resultInteger.3.8 = INTEGER: 1000000000
LABEL-LB480-MIB::resultInteger.4.1 = INTEGER: 2990
LABEL-LB480-MIB::resultInteger.4.2 = INTEGER: 1000000000
LABEL-LB480-MIB::resultInteger.4.3 = INTEGER: 1000000000
LABEL-LB480-MIB::resultInteger.4.4 = INTEGER: 1000000000
LABEL-LB480-MIB::resultInteger.4.5 = INTEGER: 1000000000
LABEL-LB480-MIB::resultInteger.4.6 = INTEGER: 1000000000
LABEL-LB480-MIB::resultInteger.4.7 = INTEGER: 1000000000
LABEL-LB480-MIB::resultInteger.4.8 = INTEGER: 1000000000
LABEL-LB480-MIB::resultFixed.1.1 = INTEGER: 1
LABEL-LB480-MIB::resultFixed.1.2 = INTEGER: 1000000000
LABEL-LB480-MIB::resultFixed.1.3 = INTEGER: 1000000000
LABEL-LB480-MIB::resultFixed.1.4 = INTEGER: 1000000000
LABEL-LB480-MIB::resultFixed.1.5 = INTEGER: 1000000000
LABEL-LB480-MIB::resultFixed.1.6 = INTEGER: 1000000000
LABEL-LB480-MIB::resultFixed.1.7 = INTEGER: 1000000000
LABEL-LB480-MIB::resultFixed.1.8 = INTEGER: 1000000000
LABEL-LB480-MIB::resultFixed.2.1 = INTEGER: 488
LABEL-LB480-MIB::resultFixed.2.2 = INTEGER: 246
LABEL-LB480-MIB::resultFixed.2.3 = INTEGER: 10110
LABEL-LB480-MIB::resultFixed.2.4 = INTEGER: 1000000000
LABEL-LB480-MIB::resultFixed.2.5 = INTEGER: 1000000000
```

```
LABEL-LB480-MIB::resultFixed.2.6 = INTEGER: 1000000000
LABEL-LB480-MIB::resultFixed.2.7 = INTEGER: 1000000000
LABEL-LB480-MIB::resultFixed.2.8 = INTEGER: 1000000000
LABEL-LB480-MIB::resultFixed.3.1 = INTEGER: 257
LABEL-LB480-MIB::resultFixed.3.2 = INTEGER: 1000000000
LABEL-LB480-MIB::resultFixed.3.3 = INTEGER: 1000000000
LABEL-LB480-MIB::resultFixed.3.4 = INTEGER: 1000000000
LABEL-LB480-MIB::resultFixed.3.5 = INTEGER: 1000000000
LABEL-LB480-MIB::resultFixed.3.6 = INTEGER: 1000000000
LABEL-LB480-MIB::resultFixed.3.7 = INTEGER: 1000000000
LABEL-LB480-MIB::resultFixed.3.8 = INTEGER: 1000000000
LABEL-LB480-MIB::resultFixed.4.1 = INTEGER: 2990
LABEL-LB480-MIB::resultFixed.4.2 = INTEGER: 1000000000
LABEL-LB480-MIB::resultFixed.4.3 = INTEGER: 1000000000
LABEL-LB480-MIB::resultFixed.4.4 = INTEGER: 1000000000
LABEL-LB480-MIB::resultFixed.4.5 = INTEGER: 1000000000
LABEL-LB480-MIB::resultFixed.4.6 = INTEGER: 1000000000
LABEL-LB480-MIB::resultFixed.4.7 = INTEGER: 1000000000
LABEL-LB480-MIB::resultFixed.4.8 = INTEGER: 1000000000
LABEL-LB480-MIB::resultFloat.1.1 = Opaque: Float: 1.000000
LABEL-LB480-MIB::resultFloat.1.2 = Opaque: Float: nan
LABEL-LB480-MIB::resultFloat.1.3 = Opaque: Float: nan
LABEL-LB480-MIB::resultFloat.1.4 = Opaque: Float: nan
LABEL-LB480-MIB::resultFloat.1.5 = Opaque: Float: nan
LABEL-LB480-MIB::resultFloat.1.6 = Opaque: Float: nan
LABEL-LB480-MIB::resultFloat.1.7 = Opaque: Float: nan
LABEL-LB480-MIB::resultFloat.1.8 = Opaque: Float: nan
LABEL-LB480-MIB::resultFloat.2.1 = Opaque: Float: 48.799999
LABEL-LB480-MIB::resultFloat.2.2 = Opaque: Float: 24.600000
LABEL-LB480-MIB::resultFloat.2.3 = Opaque: Float: 1011.000000
LABEL-LB480-MIB::resultFloat.2.4 = Opaque: Float: nan
LABEL-LB480-MIB::resultFloat.2.5 = Opaque: Float: nan
LABEL-LB480-MIB::resultFloat.2.6 = Opaque: Float: nan
LABEL-LB480-MIB::resultFloat.2.7 = Opaque: Float: nan
LABEL-LB480-MIB::resultFloat.2.8 = Opaque: Float: nan
LABEL-LB480-MIB::resultFloat.3.1 = Opaque: Float: 25.700001
LABEL-LB480-MIB::resultFloat.3.2 = Opaque: Float: nan
LABEL-LB480-MIB::resultFloat.3.3 = Opaque: Float: nan
LABEL-LB480-MIB::resultFloat.3.4 = Opaque: Float: nan
LABEL-LB480-MIB::resultFloat.3.5 = Opaque: Float: nan
LABEL-LB480-MIB::resultFloat.3.6 = Opaque: Float: nan
LABEL-LB480-MIB::resultFloat.3.7 = Opaque: Float: nan
LABEL-LB480-MIB::resultFloat.3.8 = Opaque: Float: nan
LABEL-LB480-MIB::resultFloat.4.1 = Opaque: Float: 2.990000
LABEL-LB480-MIB::resultFloat.4.2 = Opaque: Float: nan
LABEL-LB480-MIB::resultFloat.4.3 = Opaque: Float: nan
LABEL-LB480-MIB::resultFloat.4.4 = Opaque: Float: nan
LABEL-LB480-MIB::resultFloat.4.5 = Opaque: Float: nan
LABEL-LB480-MIB::resultFloat.4.6 = Opaque: Float: nan
LABEL-LB480-MIB::resultFloat.4.7 = Opaque: Float: nan
LABEL-LB480-MIB::resultFloat.4.8 = Opaque: Float: nan
LABEL-LB480-MIB::s300Index.1 = INTEGER: 1
LABEL-LB480-MIB::s300Index.2 = INTEGER: 2
```

```
LABEL-LB480-MIB::s300Index.3 = INTEGER: 3
LABEL-LB480-MIB::s300Index.4 = INTEGER: 4
LABEL-LB480-MIB::s300Type.1 = STRING:
LABEL-LB480-MIB::s300Type.2 = STRING: LB-715
LABEL-LB480-MIB::s300Type.3 = STRING:
LABEL-LB480-MIB::s300Type.4 = STRING:
LABEL-LB480-MIB::s300SerialNumber.1 = INTEGER: 0
LABEL-LB480-MIB::s300SerialNumber.2 = INTEGER: 101
LABEL-LB480-MIB::s300SerialNumber.3 = INTEGER: 0
LABEL-LB480-MIB::s300SerialNumber.4 = INTEGER: 0
End of MIB
```

Rozdział 13

Firmware

Firmware to wewnętrzne oprogramowanie urządzenia. Moduł LB-480 przechowuje firmware w pamięci typu FLASH i pozwala na zmianę tego oprogramowania przez użytkownika, za pomocą stosownych mechanizmów. Daje to możliwość samodzielnej aktualizacji urządzenia, gdy nowo wypuszczane wersje firmware zawierają poprawki błędów ujawnionych we wcześniejszych wersjach lub zupełnie nowe funkcje.

Ładowanie nowszej wersji firmware zawsze skutkuje zachowaniem wszystkich dotychczasowych ustawień konfiguracyjnych. Ładowanie starszej wersji firmware w miejsce nowszej również jest bezpieczne - konfiguracja nie ulegnie zmianie, choć niektóre parametry mogą uzyskać wartości sprzed momentu wcześniejszego załadowania nowszej wersji firmware.

Proces aktualizacji firmware jest całkowicie bezpieczny i ewentualne problemy wynikłe w procesie ładowania (przerwanie transmisji danych, zanik zasilania, itd.) nigdy nie spowodują utraty firmware w urządzeniu i tym samym nie spowodują zablokowania urządzenia. Proces jest bezpieczny dzięki ładowaniu nowego firmware do specjalnej osobnej pamięci, całkowicie niezależnej od głównego firmware używanego do działania. W czasie ładowania firmware urządzenie całkowicie zachowuje swoją funkcjonalność. Po zakończeniu ładowania następuje restart programu, który sprawdza pamięć potencjalnie zawierającą nowy firmware - jeżeli okaże się że nowy firmware jest prawidłowy (wymagane są odpowiednie sygnatury i sumy kontrolne), jest on programowany do głównej pamięci. Jeżeli ten proces zostanie przerwany z dowolnego powodu (np. zanik zasilania), programowanie jest wznawiane. W każdej chwili przynajmniej jedna z pamięci zawiera prawidłowy firmware, co daje gwarancję że urządzenie nie pozostanie bez oprogramowania.

13.1 Aktualizacje firmware

Aktualizacje firmware dla modułu LB-480 dostępne na stronie WWW firmy LAB-EL: <http://www.label.pl/po-get-lb480.html>.

13.2 Ładowanie firmware za pomocą programu lbnetcfg

Ładowanie firmware do urządzenia możliwe jest za pomocą programu **lbnetcfg**. W tym celu należy uruchomić program **lbnetcfg** i znaleźć w sieci właściwe urządzenie (patrz opis sposobu uruchomienia programu **lbnetcfg**). Następnie z listy wybrać właściwe urządzenie, wydać polecenie Firmware, wybrać odpowiedni plik do ładowania (pliki mają rozszerzenie `.fw`) i potwierdzić operację.

13.3 Programowanie pamięci FLASH

Po załadowaniu firmware następuje proces programowania pamięci FLASH. W tym czasie urządzenie nie ma swojej nominalnej funkcjonalności. Proces sygnalizowany jest szybkim mruganiem diody READY oraz stosowną informacją o postępie operacji na wyświetlaczu. Cały proces trwa nie dłużej niż kilkanaście sekund, po czym urządzenie wznawia swoje działanie z użyciem nowo załadowanego firmware.

13.4 Brak firmware

W toku normalnej eksploatacji sytuacja w którym urządzenie pozbawione jest firmware zasadniczo nie ma prawa wystąpić. Jednakże w wyniku nieoczekiwanych czynników zewnętrznych (np. bardzo silne zakłócenia elektromagnetyczne) może się okazać że pamięć FLASH w urządzeniu zawierająca program została rozprogramowana. W takiej sytuacji są dwie możliwości (o ile nie nastąpiło faktyczne uszkodzenie elektryczne): nastąpiła całkowita utrata zawartości pamięci FLASH lub tylko częściowa i ocalał podstawowy program ładujący (bootloader).

W pierwszej sytuacji urządzenie będzie całkowicie "martwe" i wymaga ingerencji serwisu. W drugiej sytuacji urządzenie sygnalizuje brak właściwego firmware za pomocą odpowiedniego komunikatu na wyświetlaczu, sygnalizacji SOS za pomocą brzęczyka i diody ALARM, ale pozwala na awaryjne załadowanie firmware.

13.5 Zablokowanie firmware

Moduł LB-480 pozwala na zablokowanie działania firmware, pozostawiając jedynie aktywny podstawowy program ładujący (bootloader). W toku normalnej eksploatacji nie ma takiej potrzeby, ale mogą wydarzyć się różne nietypowe zjawiska wymagające takiej interwencji. Przykładowo, w firmware może objawić się błąd, skutkujący brakiem komunikacji sieciowej i uniemożliwiający załadowanie firmware wcześniej opisanymi sposobami. W takim wypadku należy zablokować firmware i załadować nowy.

Zablokowanie firmware możliwe jest za pomocą [odpowiedniej funkcji awaryjnej](#). W skrócie: wyłączyć zasilanie modułu, następnie wcisnąć obydwa przyciski na panelu czołowym (SELECT + ENTER), trzymając je wciśnięte włączyć zasilanie. Poczekać na komunikat na wyświetlaczu o zablokowaniu firmware, wtedy puścić obydwa przyciski.

13.6 Awaryjne ładowanie firmware

Awaryjne załadowanie firmware jest możliwe tylko w sytuacji gdy bootloader urządzenia wykryje brak firmware lub firmware zostanie jawnie zablokowany przez użytkownika.

W takiej sytuacji urządzenie polega na autonegocjacji parametrów sieci Ethernet i nie dysponuje żadną konfiguracją sieciową (adresy IP). Obsługiwany jest wyłącznie protokół IPv4 i usługa TFTP. W celu nawiązania komunikacji z urządzeniem wymagane jest zastosowanie specjalnych środków, polegających na manipulacji tablicą ARP w systemie operacyjnym na którym uruchamiany będzie proces ładowania firmware. Zwykle do tego celu wymagane są uprawnienia administracyjne.

Założenia są następujące:

- znany jest adres MAC urządzenia (wydrukowany na naklejce na tylnej ściance urządzenia, w dalszym przykładzie użyty będzie adres `00:50:C2:56:E0:00`, ale oczywiście należy użyć stosownego adresu danego urządzenia,
- przydzielony został tymczasowy adres IPv4, który należy do używanej podsieci, ale nie jest przyznany żadnemu istniejącemu urządzeniu albo komputerowi, w dalszym przykładzie użyty będzie adres `10.11.12.13`,
- do dyspozycji jest plik zawierający firmware dla urządzenia, w dalszym przykładzie użyta będzie nazwa `firmware.fw`.

13.6.1 System UNIX i pochodne

Dodać tymczasowy adres IP i MAC urządzenia do tablicy ARP (zastąpić adresy właściwymi):

```
arp -s 10.11.12.13 00:50:C2:56:E0:00
```

Załadować firmware (zastąpić adres IP i nazwę pliku właściwymi):

```
tftp 10.11.12.13
```

W odpowiedzi na zgłoszenie programu tftp podać komendy:

```
binary
```

```
put firmware.fw
```

```
quit
```

Usunąć tymczasowy adres IP z tablicy ARP:

```
arp -d 10.11.12.13
```

13.6.2 System Windows

Uruchomić okno linii poleceń.

Dodać tymczasowy adres IP i MAC urządzenia do tablicy ARP (zastąpić adresy właściwymi), w adresie MAC należy zastąpić dwukropki średnikami:

```
arp -s 10.11.12.13 00-50-C2-56-E0-00
```

Załadować firmware (zastąpić adres IP i nazwę pliku właściwymi):

```
tftp -i 10.11.12.13 put firmware.fw
```

Usunąć tymczasowy adres IP z tablicy ARP:

```
arp -d 10.11.12.13
```

Rozdział 14

Funkcje awaryjne

Funkcje awaryjne pozwalają na detekcję i ewentualne rozwiązanie pewnych problemów które mogą się pojawić w trakcie pracy urządzenia.

14.1 Sygnalizacja wykrytych błędów w działaniu

Moduł LB-480 ma wbudowane pewne funkcje diagnostyczne, które w wyniku wykrycia problemu sygnalizują go za pomocą diod świecących na panelu czołowym.

Sygnalizacja odbywa się na kilka możliwych sposobów. Po pierwsze, w postaci odpowiedniej informacji na wyświetlaczu. Na wypadek gdyby awaria skutkowałą niedziałaniem wyświetlacza, dodatkowo jest za pomocą sygnału dźwiękowego i diody ALARM nadawany alfabetem Morse'a sygnał SOS. Kod błędu wyświetlany jest za pomocą diod INPUT 1–8:

Diody	Typ awarii
1	brak firmware
2	przepełnienie stosu
1 + 2	błąd wewnętrzny wykonania programu (błąd logiczny)
3	błąd wewnętrzny wykonania programu (wyjątek CPU)
1 + 3	błąd sprawdzenia sumy kontrolnej bootloader'a
2 + 3	błąd pamięci FLASH w MCU
1 + 2 + 3	błąd dodatkowej pamięci FLASH
4	błąd pamięci EEPROM
1 + 4	błąd interfejsu Ethernet
2 + 4	błąd zegara czasu rzeczywistego (RTC)
1 + 2 + 4	błąd magistrali I2C
3 + 4	błąd sterownika LED
1 + 3 + 4	błąd wyświetlacza
2 + 3 + 4	błąd nieulotnej pamięci RAM
1 + 2 + 3 + 4	błąd czujnika temperatury wewnętrznej
5	zbyt niskie napięcie lub brak wewnętrznej baterii podtrzymania zasilania RTC i RAM
5 + 1	nieustawiony zegar czasu rzeczywistego (RTC)

14.2 Wywołanie funkcji awaryjnych

Sposób wywołania funkcji awaryjnych jest następujący:

- wyłączyć zasilanie modułu,
- wcisnąć przycisk SELECT znajdujący się na przodzie modułu i trzymać go cały czas wciśnięty,
- włączyć zasilanie modułu,
- trzymając cały czas wciśnięty przycisk poczekać aż na wyświetlaczu wyświetli się komunikat o puszczeniu przycisku,
- puścić przycisk, w wyniku czego pojawi się menu.

14.3 Dostępne funkcje awaryjne

14.3.1 Zablokowanie firmware

Zablokowanie firmware ma sens w przypadku gdy w oprogramowaniu modułu objawi się jakiś błąd, który uniemożliwi poprawne działanie w takim zakresie, że załadowanie nowego firmware nie będzie możliwe za pomocą programu konfiguracyjnego lbnetcfg lub lbx. W takiej sytuacji należy zablokować działanie błędnego firmware i załadować do modułu nowy, zaktualizowany firmware.

Rozdział 15

Opis złącz

15.1 Wejścia pomiarowe

Każde złącze wejścia pomiarowego jest dwustykowe. Funkcja styków zależna jest od trybu pracy danego wejścia. Orientacja styków (lewy-prawy), (1-2) jest określona przy założeniu widoku urządzenia od tyłu.

tryb pracy wejścia	styk lewy (1)	styk prawy (2)
S300	pętla S300 (+)	pętla S300 (-)
termometr (termistor/Pt1000)	sonda (masa)	sonda (sygnał)
0-10V	masa	sygnał
0-20mA	pętla prądowa (masa)	pętla prądowa (+)
binarne/impulsowe/przełącznik	styk (masa)	styk (sygnał)

W przypadku wejść S300, termometru, binarnego, impulsowego i przełącznika polaryzacja styków nie ma znaczenia - czujnik podłączamy dwuprzewodowo. W instalacji w której część przewodów może być wspólna (np. kilka wejść binarnych ze wspólną masą), wtedy należy zwrócić uwagę na polaryzację.

Pomiędzy poszczególnymi wejściami IN1–IN8 nie ma izolacji galwanicznej – co oznacza że dla trybów pracy wejść w których występuje masa (wszystkie oprócz S300) jest ona wspólna dla wszystkich tych wejść.

15.2 Zasilanie

Styki złącza:

- wewnętrzny: + (plus)
- zewnętrzny: - (minus)

Złącze zasilania zabezpieczone jest przed podłączeniem odwrotnej polaryzacji.

15.3 Ethernet

Styki złącza:

- 1: TX+
- 2: TX-
- 3: RX+
- 4: POE (opcja)
- 5: POE (opcja)
- 6: RX-
- 7: POE (opcja)
- 8: POE (opcja)

Złącze Ethernet jest standardowe dla urządzenia typu MDI. Połączenie ze switch'em/hub'em (urządzenie typu MDI-X) następuje kablem prostym bez przeplotu, do połączenia z innym urządzeniem typu MDI (np. bezpośrednio do portu sieciowego komputera PC) potrzebny jest kabel z przeplotem.

Złącze Ethernet może być też wykorzystane do zasilania (opcjonalne POE) – w takim wypadku niektóre linie wykorzystywane są do przesyłania zasilania. Możliwe jest zasilanie zarówno przez niewykorzystane linie 4,5 i 7,8 jak również za pomocą linii sygnałowych TX/RX (dwie wersje podłączenia zgodnie ze standardem POE).

Rozdział 16

Dane techniczne

16.1 Obudowa

- *typ obudowy*: stalowa, lakierowana
- *wymiary*: 279 x 192 x 96 mm

16.2 Warunki pracy

- *temperatura pracy*: -25 – +50 °C
- *temperatura przechowywania*: -40 – +85 °C
- *wilgotność*: 0 – 95 %

16.3 Zasilanie - zewnętrzny zasilacz

- *napięcie*: +12–16 V DC, zabezpieczone przed odwrotną polaryzacją
- *pobór mocy*: max 5 W (bez wejść S300 i dodatkowych modułów), każde wejście S300 zwiększa pobór prądu o 25 mA (0,3 W przy napięciu zasilania 12 V), pobór prądu przez dodatkowe moduły jest zależny od typu modułu

16.4 Zasilanie - POE (opcja)

- *napięcie*: 36–57 V
- *pobór mocy*: class 1 (max 3,64 W)
- *podłączenie*: linie danych 1-2/3-6 lub nieużywane 4-5/7-8

16.5 Ethernet

- *tryby pracy*: autonegocjacja, 10/100 Mbit/s full-duplex
- *złącze*: RJ45

16.6 Wejście pomiarowe - S300

- *kompatybilność*: dowolne źródło danych w standardzie cyfrowej pętli prądowej S300
- *transmisja danych*: 300 bps 7/N/1
- *detekcja stanów logicznych*: automatyczna adaptacja
- *napięcie zasilania*: napięcie zewnętrznego zasilacza (lub 12 V dla POE) minus max 1 V
- *zabezpieczenie zwarciovowe*: prąd max 50 mA

16.7 Wejście pomiarowe - temperatura - termistor

- *typ czujnika:* termistor GE-TK95
- *zakres pomiaru:* -50,0 – +150,0 °C
- *rozdzielczość pomiaru:* 0,1 °C
- *niepewność pomiaru:*
 - 4 °C dla 140 °C
 - 1 °C dla 100 °C
 - 0,2 °C dla 50 °C
 - 0,2 °C dla 25 °C
 - 0,2 °C dla 0 °C
 - 2 °C dla -40 °C

16.8 Wejście pomiarowe - temperatura - Pt1000

- *typ czujnika:* platynowy czujnik Pt1000
- *zakres pomiaru:* -200 – +850 °C
- *rozdzielczość pomiaru:* 0,1 °C
- *niepewność pomiaru:*
 - 6 °C dla 750 °C
 - 3 °C dla 320 °C
 - 1 °C dla 130 °C
 - 0,5 °C dla 0 °C
 - 1 °C dla -80 °C
 - 2 °C dla -190 °C

16.9 Wejście pomiarowe - analogowe napięciowe 0–10 V

- *zakres pomiaru:* 0,00 – 10,00 V
- *rozdzielczość pomiaru:* 0,01 V
- *niepewność pomiaru:* 0,02 V

16.10 Wejście pomiarowe - analogowe prądowe 0–20 mA

- *zakres pomiaru:* 0,00 – 20,00 mA
- *rozdzielczość pomiaru:* 0,01 mA
- *niepewność pomiaru:* 0,02 mA

16.11 Wejście binarne/impulsowe (zwierne)

- *detekcja stanu zwarcia:* $R < 8k06$
- *detekcja stanu rozwarcia:* $R > 8k06$

16.12 Wejście przełącznika

- *zwarcie linii*: $R = 0 - 2k6$
- *styk zwarty*: $R = 2k6 - 8k06$
- *styk rozwarty*: $R = 8k06 - 24k$
- *przerwanie linii*: $R > 24k$

16.13 Wyjście cyfrowe

- *typ*: wbudowany przekaźnik półprzewodnikowy
- *ilość wyjść*: 2
- *maksymalne napięcie*: 350 Vp
- *maksymalny ciągły prąd obciążenia*: 120 mA
- *typowa rezystancja włączenia*: 25×10^6 ;
- *maksymalna rezystancja włączenia*: 35×10^6 ;
- *izolacja galwaniczna*: 3750 V

16.14 Pamięć rejestracji

- *okre rejestracji*: 1-60000 sekund, ustawiany z rozdzielczością 1 sekundy
- *pojemność pamięci*: ~ 900 kiB

Rozdział 17

Moduł LB-499-REL2: 2 przekaźniki

17.1 Funkcje

Moduł ma 2 przekaźniki, które mogą sterować dowolnymi urządzeniami wykonawczymi (w ramach określonej obciążalności prądowej styków).

Tryby sterowania przekaźnikami są identyczne jak dla wbudowanych wyjść cyfrowych.

17.2 Płytki modułu

Rysunek 17.1: Moduł przekaźników

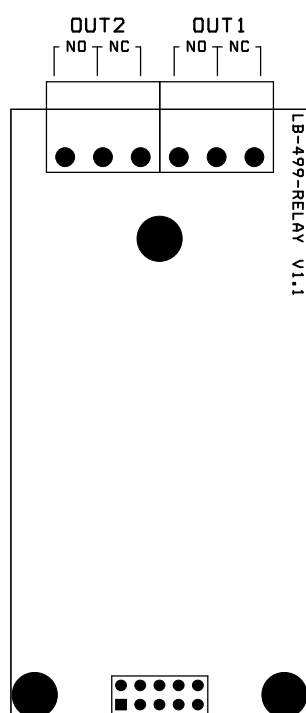

17.3 Instalacja

17.3.1 Płytki

Płytkę modułu należy podłączyć do dowolnie wybranego portu w module LB-480, zgodnie z [wcześniejszym opisem](#).

17.3.2 Styki

Styki przekaźnika nr 1 są na złączu OUT1, przekaźnika nr 2 - na złączu OUT2. Na złączach dostępne są styki zwierne i rozwiernie: NO (Normally Open) jest parą styków zwiernych, NC (Normally Closed) jest parą styków rozwiernych. Styk środkowy jest wspólny dla par NO i NC.

Przełączniki są od siebie izolowane galwanicznie. Każdy styk jest zabezpieczony przed przepięciami za pomocą warystora na napięcie sieciowe 230 V.

Rysunek 17.2: Przykładowy schemat podłączenia urządzeń wykonawczych

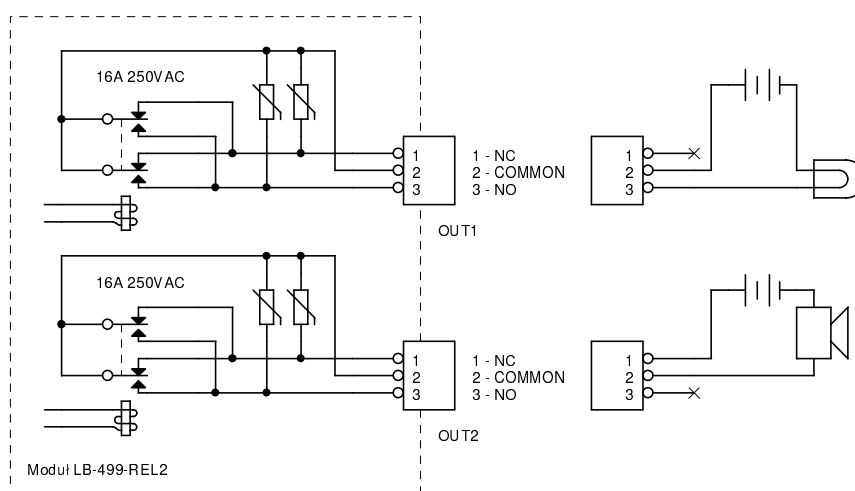

Na przykładowym schemacie żarówka podłączona jest za pomocą styku zwiernego, a brzęczyk - za pomocą styku rozwiernego (sygnalizacja alarmowa w razie zaniku zasilania).

17.4 Konfiguracja

17.4.1 Typ modułu

W [konfiguracji modułów](#) należy wybrać odpowiedni typ zainstalowanego modułu - LB-499-REL2.

17.4.2 Parametry modułu

Brak parametrów do ustawienia.

17.4.3 Tryb pracy przełączników

W ustawieniach wyjść cyfrowych moduły LB-480 należy wybrać źródło sygnału sterującego przełącznikami:

zawsze wyłączony

Przełącznik jest zawsze wyłączony. Ustawienie odpowiednie w sytuacji, gdy nie jest on używany.

zawsze włączony

Przełącznik jest zawsze włączony. Można wykorzystać np. za pomocą wyjścia rozwiernego do sygnalizacji alarmu, gdy urządzenie straci zasilanie - w czasie gdy zasilanie jest obecne wyjście rozwiernie jest rozwarne, po utracie zasilania zostaje ono zwarte co może skutkować sygnalizacją alarmu.

ręczne przez WWW

Sterowanie ręczne przez WWW. Przełącznik można włączyć/wyłączyć za pomocą mechanizmu dostępnego przez stronę WWW modułu LB-480.

alarmy

Sterowanie w wyniku wystąpienia alarmu zdefiniowanego w module LB-480.

program zewnętrzny (lbx)

Sterowanie za pomocą zewnętrznego programu, który pozwala na dowolne użycie przekaźnika - np, do sygnalizacji alarmów obsługiwanych w programie lbx, lub typowego wyjścia binarnego.

suma wszystkich źródeł

Włączenie przekaźnika następuje gdy którykolwiek ze źródeł (strona WWW, alarmy, program zewnętrzny) przejdzie w stan włączenia. Wyłączenie następuje gdy wszystkie źródła przejdą w stan wyłączenia.

17.5 Sygnalizacja

Stan modułu sygnalizowany jest za pomocą LED na panelu czołowym:

LINK

Świeci na stałe, sygnalizując obecność modułu.

TX

Stan przekaźnika nr 1 - świeci gdy przekaźnik jest włączony.

RX

Stan przekaźnika nr 2 - świeci gdy przekaźnik jest włączony.

17.6 Specyfikacja techniczna

- *typ*: przekaźnik elektromagnetyczny
- *ilość wyjść*: 2
- *typ wyjść*: zwierne i rozwierne ze wspólnym stykiem przełącznym
- *maksymalne napięcie*: 250 V
- *maksymalny prąd obciążenia*: 8 A
- *maksymalna rezystancja styków*: 25 mΩ

Rozdział 18

Moduł LB-499-RS232: port szeregowy RS-232

18.1 Płytki modułu

Rysunek 18.1: Moduł portu RS-232

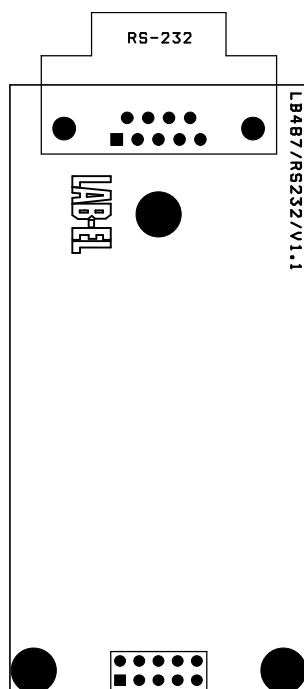

18.2 Złącze

18.2.1 Typ złącza

Złącze jest typu DB9F.

18.2.2 Styki

Nr styku	Funkcja
1	nieużywane
2	TxD
3	RxD
4	zwarty z 6
5	GND
6	zwarty z 4
7	CTS
8	RTS
9	nieużywane

Rozdział 19

Moduł LB-499-RS485: port szeregowy RS-485

19.1 Płytki modułu

Rysunek 19.1: Moduł portu RS-485

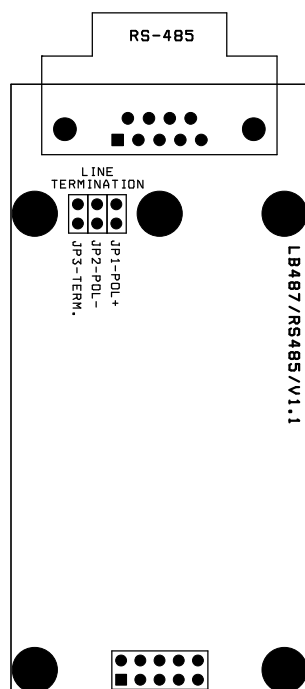

19.2 Złącze

19.2.1 Typ złącza

Złącze jest typu DB9F.

19.2.2 Styki

Nr styku	Funkcja
1	GND
5	B
9	A
pozostałe	nieużywane

19.3 Terminacja

Do terminacji magistrali służą zwory JP1,JP2,JP3 opisane na płytce jako "LINE TERMINATION".

Ich funkcje są następujące:

Zwora	Funkcja
JP1	polaryzacja + (rezystor 390 Ω ; pomiędzy linią A i +5V)
JP2	polaryzacja - (rezystor 390 Ω ; pomiędzy linią B i GND)
JP3	dopasowanie impedancyjne (rezystor 150 Ω ; pomiędzy linią A i B)

Rozdział 20

Moduł LB-499-GPS: odbiornik GPS

20.1 Funkcje modułu

- Lokalizacja: w przypadku urządzenia stacjonarnego nie jest to może widowiskowa funkcja, ale może być przydatna - w połączeniu z wynikami pomiarów daje kompletną informację gdzie-ile. Jeśli dane pomiarowe są zbierane z różnych miejsc, można w czasie późniejszego przetwarzania czy też podglądu danych w prosty sposób powiązać je z miejscem pomiaru.
- Źródło czasu rzeczywistego: system GPS jest źródłem precyzyjnego czasu rzeczywistego. Odczyt czasu pozwala na zapis wszelkich rejestrowanych w urządzeniu danych z precyzyjnym i prawidłowym czasem.

20.2 Synchronizacja czasu

Moduł odbiornika GPS stanowi najlepsze możliwe źródło czasu do synchronizacji zegara modułu LB-480. We wszystkich instalacjach gdzie nie ma dostępnego innego wiarygodnego źródła czasu (np. dostępny w sieci serwer NTP), a wymagana jest wiarygodna rejestracja danych, wskazane jest użyć odbiornika GPS jako źródła czasu.

Aby odbiornik GPS mógł służyć za wiarygodne źródło czasu, musi on uzyskać odczyt precyzyjnego czasu UTC z systemu GPS. Do tego spełnione muszą być 2 warunki:

- widziana dostateczna ilość satelitów (5) w odpowiedniej orientacji do lokalizacji 3D (odbiornik GPS potrafi ustalić swoją pozycję wcześniej niż uzyskać precyzyjny odczyt czasu, do odczytu precyzyjnego odbiornik jest bardziej wymagający),
- odczytany przez odbiornik GPS komunikat nawigacyjny, zawierający informację o korektach sekund przestępnych UTC - ten komunikat jest nadawany cyklicznie przez satelity systemu GPS, trwa on 780 sekund i dopóki nie zostanie odebrany, odbiornik GPS nie dysponuje precyzyjnym czasem UTC. Bateria zasilania buforowego na płycie modułu GPS pozwala na przechowywanie tego komunikatu w pamięci odbiornika i jeśli przerwa w zasilaniu odbiornika była dość krótka aby nie zdezaktualizować tych danych, to odbiornik nie musi czekać na ponowny odbiór tego komunikatu i jest w stanie ustalić bieżącą pozycję i precyzyjny czas znacznie szybciej.

20.3 Płytką modułu

Rysunek 20.1: Moduł odbiornika GPS

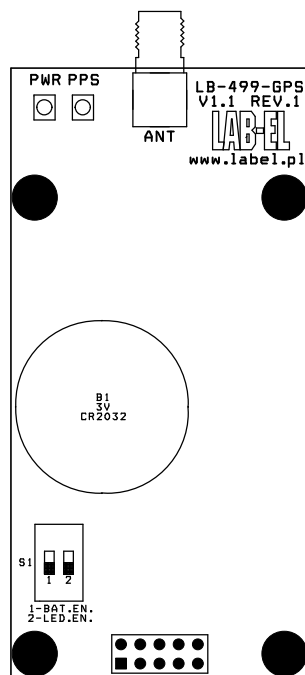

Elementy płytki:

ANT

Złącze zewnętrznej anteny.

PWR

Sygnalizacja włączonego zasilania modułu.

PPS

Sygnalizacja dostępności precyzyjnego czasu.

B1

Bateria buforowego zasilania pamięci modułu.

S1

Przełącznik konfiguracyjny:

1. Włączenie baterii B1.
2. Włączenie diod sygnalizacyjnych PWR i PPS.

20.4 Instalacja

20.4.1 Płytką

Płytkę modułu należy podłączyć do dowolnie wybranego portu w module LB-480, zgodnie z [wcześniejszym opisem](#).

20.4.2 Antena

Do prawidłowej pracy, moduł wymaga dołączenia zewnętrznej anteny. Antena musi być zainstalowana na zewnątrz budynków, tak aby "widzieć niebo" i być w stanie odbierać sygnały z satelitów systemu GPS.

Antenę należy podłączyć do złącza ANT na tylnej ścianie modułu.

Wymagana jest antena aktywna, z zasilaniem 3.3V, z męskim złączem SMA.

20.4.3 Bateria

Moduł GPS ma swoją dedykowaną baterię 3V (element B1 na [rysunku płytki modułu](#), typ baterii: CR2032), która służy jako zasilanie buforowe dla wewnętrznej pamięci modułu. Pamięć ta przechowuje ostatnie dane, które pozwalają na szybszą lokalizację i odczyt precyzyjnego czasu po włączeniu zasilania.

Moduł może pracować bez baterii - w takim wypadku potrzebuje dużo więcej czasu po włączeniu zasilania na ustalenie pozycji i odczyt precyzyjnego czasu.

Przełącznik S1.1 pozwala na odłączenie/podłączenie baterii, bez potrzeby wyjmowania jej z gniazda. Odłączenie baterii ma sens gdy moduł jest przez dłuższy czas nieużywany i tym samym nie ma sensu jej rozładowywać. W czasie normalnej pracy modułu bateria powinna być włączona.

20.5 Konfiguracja

20.5.1 Typ modułu

W [konfiguracji modułów](#) należy wybrać odpowiedni typ zainstalowanego modułu - LB-499-GPS.

20.5.2 Parametry modułu

Brak parametrów do ustawienia.

20.5.3 Synchronizacja czasu

Aby wykorzystać moduł GPS do synchronizacji czasu w LB-480 należy w ustawieniach czasu ustawić odpowiedni tryb synchronizacji czasu:

- tylko odbiornik GPS: do synchronizacji zegara użyty może być wyłącznie czas z systemu GPS,
- automatyczny wybór: do synchronizacji zegara użyte będzie najlepsze dostępne źródło czasu - jeśli dostępny jest precyzyjny odczyt czasu z systemu GPS, to uznawany jest on za najbardziej wiarygodny.

20.6 Sygnalizacja

20.6.1 Na płycie modułu

Diody sygnalizacyjne PWR i PPS można wyłączyć/włączyć za pomocą przełącznika S1.2. Wyłączenie diod ma sens wtedy gdy ich ewentualna funkcja nie ma praktycznego znaczenia, lub jest potrzeba oszczędności prądu zasilania (np. przy zasilaniu akumulatorowym całego systemu).

PWR

Zasilanie modułu: dioda PWR sygnalizuje włączenie zasilania modułu. W czasie pracy Świeci w sposób ciągły.

PPS

Precyzyjna synchronizacja czasu: po uzyskaniu przez odbiornik GPS precyzyjnej synchronizacji czasu, dioda PPS mruga co 1 sekundę. Dopóki precyzyjny czas nie jest znany, dioda nie świeci wcale.

20.6.2 Na panelu czołowym LB-480

Diody LINK/RX/TX dla odpowiedniego portu:

LINK

Sygnalizacja stanu modułu:

- zgaszona: brak modułu lub jego nieprawidłowe działanie (awaria),
- szybkie mruganie (\cong 4 razy na sekundę): moduł działa, ale pozycja i czas nie są jeszcze znane,
- powolne mruganie (\cong raz na sekundę): moduł działa, prawidłowa pozycja ustalona, czas przybliżony,
- stałe świecenie: moduł działa, prawidłowa pozycja ustalona, precyzyjny czas ustalony.

TX

Wysyłanie danych do modułu - krótkie mruganie, jednorazowo w czasie inicjalizacji modułu.

RX

Odbiór danych z modułu, regularne mruganie co 1 sekundę.

Rozdział 21

Moduł LB-499-GSM: modem GSM/GPRS

21.1 Funkcje modułu

- Wysyłanie SMS: informowanie o alarmach i innych zdarzeniach.
- Transmisja danych: połączenie z programem lbx i zdalny dostęp do wszystkich funkcji LB-480, tak jak przy połączeniu lokalnym: odczyt wszystkich danych bieżących, zmiany ustawień, odczyt pamięci rejestracji.

21.2 Płytką modułu

Rysunek 21.1: Moduł modemu GSM

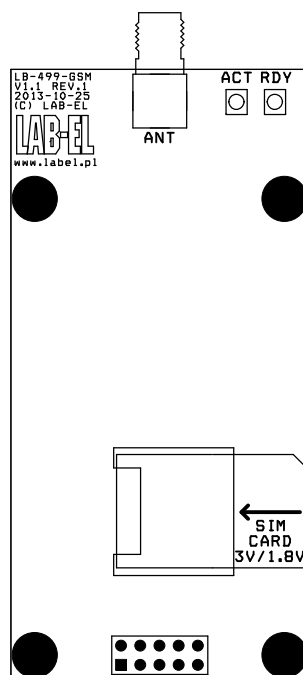

Elementy płytki:

ANT

Złącze zewnętrznej anteny.

RDY

Gotowość modułu do pracy.

ACT

Transmisja danych.

SIM CARD

Gniazdo karty SIM.

21.3 Instalacja

21.3.1 Płytki

Płytkę modułu należy podłączyć do dowolnie wybranego portu w module LB-480, zgodnie z [wcześniejszym opisem](#).

21.3.2 Antena

Do prawidłowej pracy, moduł wymaga dołączenia zewnętrznej anteny. Typ anteny powinien być właściwy do pracy w sieciach komórkowych EGSM 900 MHz / DCS 1800 MHz.

21.3.3 Karta SIM

Wymagana jest karta rozmiaru [mini-SIM](#), przeznaczona do pracy przy napięciu 3V lub 1.8V.

Kartę SIM należy zainstalować w dedykowanym gnieździe na płytce modułu. Kierunek instalacji wynika z orientacji gniazda: stykami karty do dołu, ścięciem karty do zewnętrznej krawędzi płytki (zgodnie z rysunkiem na płytce).

21.4 Konfiguracja

21.4.1 Typ modułu

W [konfiguracji modułów](#) należy wybrać odpowiedni typ zainstalowanego modułu - LB-499-GSM.

21.4.2 Parametry modułu

Moduł GSM wymaga indywidualnych ustawień, dostępnych w konfiguracji modułów rozszerzeń. Wskazane jest ustawienie konfiguracji modułu przed instalacją modułu z kartą SIM, tak aby zapobiec przypadkowej sytuacji użycia wcześniejszej nieprawidłowej konfiguracji (w szczególności nieprawidłowego kodu PIN).

Dostępne parametry:

Używaj modemu

Wymagane do działania modemu. Ta opcja daje możliwość tymczasowego wyłączenia modułu, bez usuwania go z urządzenia i konfiguracji, tym samym nie tracąc całej wpisanej konfiguracji.

Wyłącz LED

Normalnie, diody sygnalizacyjne na płytce modułu działają i sygnalizują stan modułu. Możliwe jest wyłączenie tych diod, jeśli ich świecenie nie ma praktycznego znaczenia lub chcemy zaoszczędzić nieco prądu pobieranego przez moduł.

PIN karty SIM

Kod PIN karty SIM - należy podać właściwy dla karty kod. Jeżeli karcie nie grozi kradzież itp, wskazane jest użycie karty z wyłączoną kontrolą kodu PIN (wtedy wpisany kod nie jest używany, może być podany pusty lub jakikolwiek). W ten sposób następuje zabezpieczenie przed zablokowaniem karty w wypadku 3-krotnego nieprawidłowego podania kodu PIN (moduł może zablokować kartę nieprawidłowo ustawionym kodem PIN, gdyż podaje PIN bez udziału użytkownika przy każdej inicjalizacji modułu). W przypadku zablokowania karty, należy ją wyjąć z modułu, włożyć do zwykłego telefonu komórkowego i odblokować kodem PUK.

SMSC

Numer centrum SMS właściwy dla danego operatora komórkowego. Numer powinien być w pełnej międzynarodowej postaci +<CC><NDC><SN>.

Odbiorca SMS

Nr odbiorcy do którego będą wysyłane wszelkie SMS z modułu LB-480. Numer powinien być w pełnej międzynarodowej postaci +<CC><NDC><SN>.

Połącz z GPRS

Opcja ta powoduje połączenie z siecią GPRS. Połączenie takie pozwala na transmisję danych. Bez połączenia z siecią GPRS moduł ma funkcjonalność ograniczoną wyłącznie do wysyłania SMS.

Jeśli transmisja danych nie jest potrzebna, nie należy jej włączać, gdyż wiąże się ona często z dodatkowymi kosztami i limitami - zależnie od planu taryfowego użytej karty SIM.

APN, nazwa użytkownika i hasło

APN - nazwa punktu dostępowego, w komplecie z nazwą użytkownika i hasłem wymagane są do połączenia z siecią GPRS i transmisji danych. Parametry te są udostępniane przez operatora sieci komórkowej.

Połącz z proxy/lbx

Funkcja połączenia z proxy/lbx pozwala na nawiązanie połączenia do transmisji danych z programem lbx, w sytuacji gdy LB-480 z modułem GSM korzysta z typowego publicznego APN do transmisji danych. W takiej sytuacji adres IP modułu jest zwykle przydzielany z puli adresów dla sieci prywatnych i tym samym nie jest możliwe połączenie się z modułem ze strony programu lbx (nieznany adres modułu). Korzystając z tej opcji, następuje odwrócenie ról - moduł łączy się pierwszy ze znanym adresem (proxy lub lbx) i pozwala tym samym na transmisję danych.

Adres, nr portu i hasło proxy/lbx

Adres IP, nr portu i hasło dostępu do proxy lub programu lbx, z którym ma nastąpić połączenie.

21.5 Sygnalizacja

21.5.1 Na płycie modułu

Diody sygnalizacyjne RDY i ACT można wyłączyć w konfiguracji modułu.

RDY

Gotowość modułu do pracy: dioda świeci w sposób ciągły. Nie oznacza to połączenia z siecią, tylko stan włączenia modułu i gotowość do pracy.

ACT

Aktywność modułu: dioda mruga w czasie aktywności modułu (wysyłania danych do sieci).

21.5.2 Na panelu czołowym LB-480

Diody LINK/RX/TX dla odpowiedniego portu:

LINK

Sygnalizacja stanu modułu:

- zgaszona: brak modułu lub jego nieprawidłowe działanie (awaria),
- szybkie mruganie (\cong 4 razy na sekundę): moduł działa, brak połączenia, poszukiwanie sygnału,
- powolne mruganie (\cong raz na sekundę): moduł działa, połączenie z siecią GSM, brak połączenia z siecią GPRS do transmisji danych,
- stałe świecenie: moduł działa, połączenie z siecią GSM i GPRS.

TX

Mruganie w trakcie wysyłania danych do modułu.

RX

Mruganie w trakcie odbierania danych z modułu.

Rozdział 22

Moduł LB-499-BT: Bluetooth

22.1 Funkcje modułu

Moduł umożliwia bezprzewodową komunikację z oprogramowaniem na komputerze - program lbx. Jest to wygodne rozwiązanie w sytuacji gdy moduł LB-480 jest zamontowany w miejscu gdzie nie ma z nim łączności kablowej, podłączenie jest kłopotliwe (gdy np. moduł jest schowany w dodatkowej obudowie zapewniającej odporność na warunki atmosferyczne), a gdy odczyt danych jest okresowy i w miarę potrzeby - np. podejście do urządzenia z laptopem.

22.2 Płytki modułu

Rysunek 22.1: Moduł Bluetooth

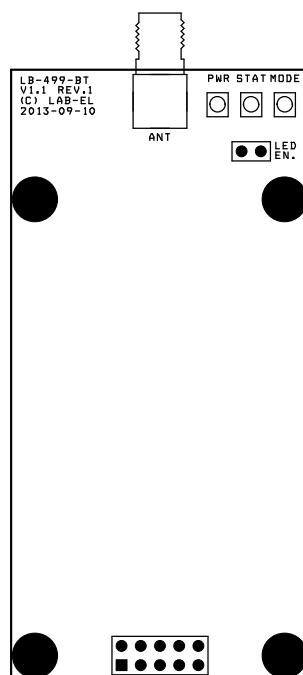

Elementy płytki:

ANT

Złącze zewnętrznej anteny.

LED EN.

Zwora włączająca diody świecące. Bez założonej zwory diody nie funkcjonują.

PWR

Moduł włączony.

STAT

Status modułu: dioda mruga - oczekiwanie na połączenie, dioda świeci na stałe - nawiązanie połączenie.

MODE

Aktualnie nieużywana.

22.3 Instalacja

22.3.1 Płytką

Płytkę modułu należy podłączyć do dowolnie wybranego portu w module LB-480, zgodnie z [wcześniejszym opisem](#).

22.3.2 Antena

Moduł ma wbudowaną antenę, która w sytuacji bliskich połączeń ma szansę być wystarczającą. W sytuacji gdy odległość lub obudowa urządzenia stanowiąca ekran uniemożliwia komunikację, dołączyć należy zewnętrzną antenę. Typ anteny powinien być właściwy do pracy przy częstotliwości 2.4 GHz.

22.4 Konfiguracja

22.4.1 Typ modułu

W [konfiguracji modułów](#) należy wybrać odpowiedni typ zainstalowanego modułu - LB-499-BT.

22.4.2 Parametry modułu

Moduł Bluetooth ma następujące parametry do ustawienia:

Nazwa

Nazwa jest domyślnie ustawiana przez moduł LB-480 na LAB-EL LB-480 #numer-seryjny. Pod ustawioną tutaj nazwą moduł będzie widziany przy wyszukiwaniu. Można ustawić dowolną inną nazwę jeśli jest taka potrzeba, jednak wskazane jest zachować jednoznaczność identyfikacji urządzenia.

PIN

4-cyfrowy kod dostępu, który następnie jest wymagany przy próbie połączenia z modułem.

22.5 Sygnalizacja

22.5.1 Na płycie modułu

Diody sygnalizacyjne włącza się za pomocą zwory LED EN.

PWR

Gotowość modułu do pracy: dioda świeci w sposób ciągły. Nie oznacza to aktywnego połączenia, tylko stan włączenia modułu i gotowość do pracy.

STAT

Status modułu: dioda mruga - oczekiwanie na połączenie, dioda świeci na stałe - nawiązanie połączenie.

22.5.2 Na panelu czołowym LB-480

Diody LINK/RX/TX dla odpowiedniego portu:

LINK

Sygnalizacja stanu modułu:

- zgaszona: brak modułu lub jego nieprawidłowe działanie (awaria),
- mruganie: inicjalizacja modułu,
- stałe świecenie: moduł włączony. Na panelu czołowym nie ma informacji o stanie połączenia.

TX

Mruganie w trakcie wysyłania danych do modułu.

RX

Mruganie w trakcie odbierania danych z modułu.

22.6 Połączenie z PC

Komputer musi być oczywiście wyposażony w moduł Bluetooth - wbudowany lub zewnętrzny (np. podłączany przez USB). Obsługa moduły Bluetooth musi być włączona. Następnie należy wyszukać dostępne urządzenia. Po znalezieniu modułu należy się z nim połączyć, co spowoduje utworzenie w systemie operacyjnym wirtualnego portu szeregowego. Następnie w programie lbx należy w konfiguracji dodać urządzenie typu LB-480, podłączone przez port szeregowy - tutaj należy wybrać odpowiedni numer portu odpowiadający utworzonemu połączeniu.

Rozdział 23

Moduł LB-499-RFT: Modem radiowy 433/866 MHz

Rozdział 24

Moduł LB-499-ADC: Przetwornik A/C 6 kanałów / 24 bit / 1000 Hz

24.1 Opis

Moduł dodatkowego przetwornika A/C jest 6-kanałowym 24-bitowym modułem akwizycji sygnałów analogowych. Cechą szczególną jest jednoczesne próbkowanie wszystkich kanałów. Zakres napięć wejściowych wynosi $\pm 10,5$ V a szybkość próbkowania jest wybierana w zakresie od 1 sps do 1000 sps (próbek na sekundę).

Dokładność przetwarzania i szybkość próbkowania to wzajemnie przeciwstawne parametry - dokładność spada wraz ze wzrostem szybkości.

Możliwości przetwornika są następujące:

- 8 bitów danych przy 1000 próbkach na sekundę,
- 24 bity danych przy 1 próbce na sekundę.

24.2 Płytką modułu

Rysunek 24.1: Moduł LB-499-ADC

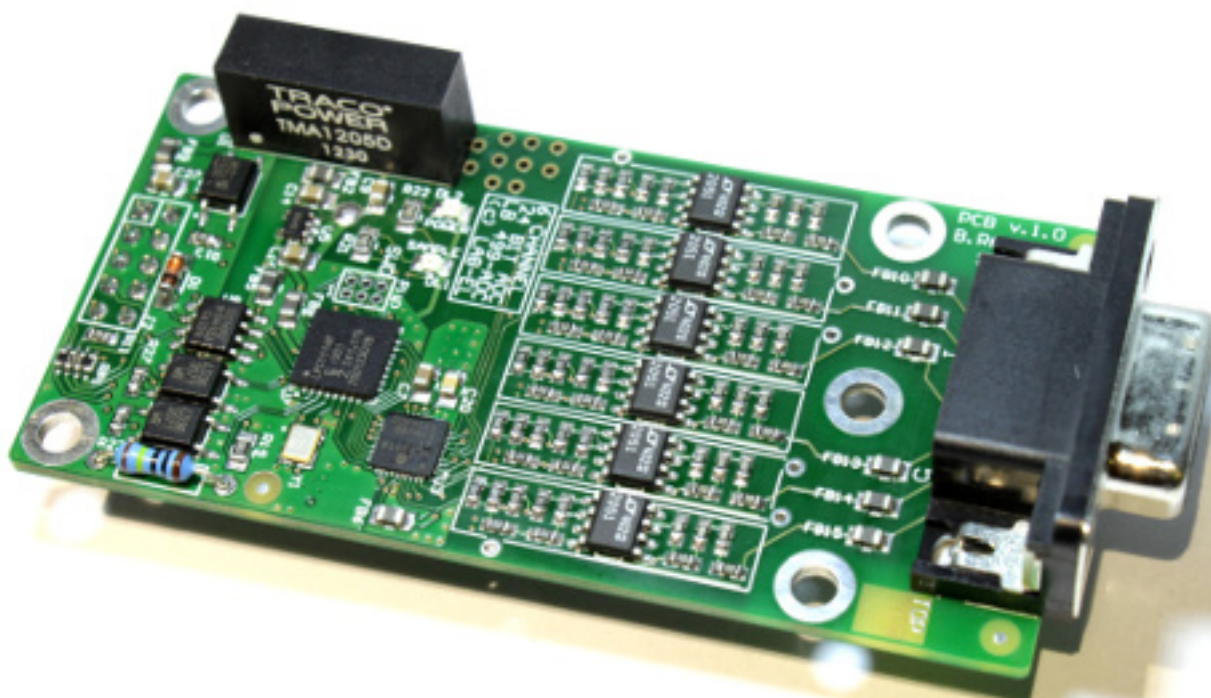

24.3 Złącze

24.3.1 Typ złącza

Złącze jest typu DB9F.

24.3.2 Styki

Nr styku	Funkcja
1	wejście #1
2	wejście #2
3	wejście #3
4	wejście #4
5	wejście #5
6	wejście #6
7	GND
8	GND
9	GND

24.4 Specyfikacja techniczna

- *Rozdzielczość pomiaru napięcia:* 24bity (szum ≤ 20 ppm dla 61 sps)
- *Zakres mierzonych napięć:* -10,5 – +10,5V
- *Wytrzymałość wejść na przeciążenia:*
 - Krótkotrwałe (<1s) 400V
 - Ciągłe 100V
- *Niepewność pomiaru napięcia DC:* ≤ 100 ppm po wstępnej kalibracji
- *Współczynnik temperaturowy:* ≤ 20 ppm/K dla DC
- *Impedancja wejściowa:* 1M Ω
- *Tryby pomiaru:*
 - 1 sps, pasmo 54 Hz
 - 10 sps, pasmo 105 Hz
 - 100 sps, pasmo 500 Hz
 - 1000 sps, pasmo 1000 Hz
- *Moc pobierana:* max 0.5 W

Rozdział 25

Moduł LB-499-PT: Precyzyjny termometr Pt100/Pt1000

25.1 Opis

LB-499-PT jest modułem precyzyjnego jednokanałowego termometru umożliwiającą pomiar temperatur w zakresie $-200 - +850^{\circ}\text{C}$ przy rozdzielczości pomiaru $0,01^{\circ}\text{C}$ lub $0,001^{\circ}\text{C}$.

Moduł współpracuje z czujnikami platynowymi Pt-100 lub Pt-1000.

Moduł automatycznie przelicza wynik pomiaru rezystancji na temperaturę wykorzystując współczynniki równania Callendar van Dusen. Dla ułatwienia obsługi i uniknięcia pomyłek, urządzenie odczytuje współczynniki kalibracyjne z pamięci nieulotnej znajdującej się wewnątrz wtyku sondy pomiarowej.

Zastosowania obejmują laboratoryjne pomiary temperatury, wzorcowanie termometrów, kontrolę działania termostatów, układy automatyki pomiarów.

25.2 Płytki modułu

Rysunek 25.1: Moduł LB-499-PT

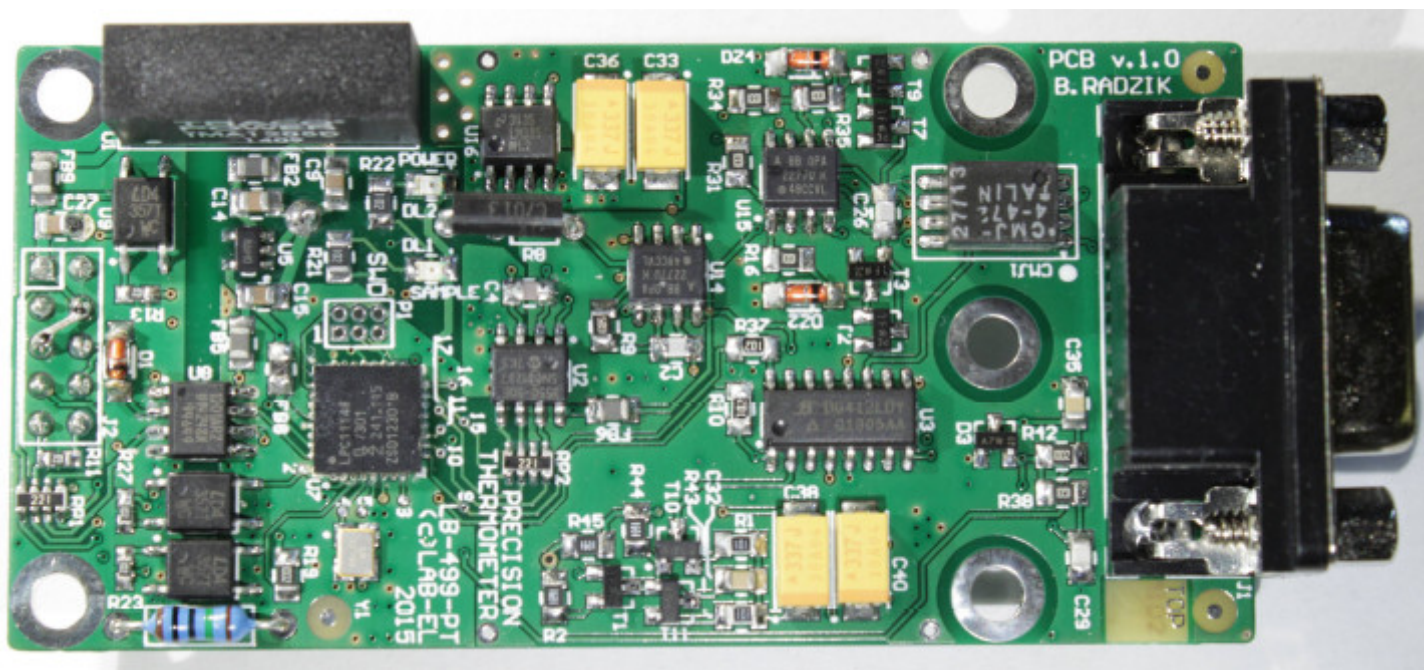

25.3 Złącze

25.3.1 Typ złącza

Złącze jest typu DB9F.

25.3.2 Styki

Nr styku	Funkcja
1	Pt-100 C1
2	Pt-100 P2
3	Ekran Pt-100
4	Pętla kontrolna (zewrzeć z 8)
5	EEPROM 1-wire
6	Pt-100 P1
7	Pt-100 C2
8	Pętla kontrolna (zewrzeć z 4)
9	EEPROM GND

25.4 Specyfikacja techniczna

- *Rozdzielczość pomiaru temperatury:* 1mK, szum $< \pm 1\text{mK}$
- *Zakres mierzonych temperatur:* $-200^{\circ}\text{C} - +850^{\circ}\text{C}$, zależne od specyfikacji użytej sondy
- *Niepewność pomiaru temperatury:*
 - $\leq 0,02^{\circ}\text{C}$ w zakresie $0^{\circ}\text{C} - 100^{\circ}\text{C}$
 - $\pm 0,0004 \cdot (T - 50^{\circ}\text{C})$ poza (ze skalibrowaną sondą)
- *Prąd pomiarowy:*
 - 1mA $\pm 3\%$ dla czujników Pt-100
 - 0,1mA $\pm 3\%$ dla czujników Pt-1000
- *Moc pobierana:* max 0.6 W
- *Zakres temperatur:*
 - przechowywanie: $-10^{\circ}\text{C} - +60^{\circ}\text{C}$;
 - użytkowanie: $10^{\circ}\text{C} - 40^{\circ}\text{C}$

Rozdział 26

Moduł SR50A + LB-499-RS232 / LB-499-RS485

26.1 Podłączenie

Rysunek 26.1: Schemat podłączenia czujnika SR50A do LB-480

Podłączenie SR50A do LB-480 - port RS-232:

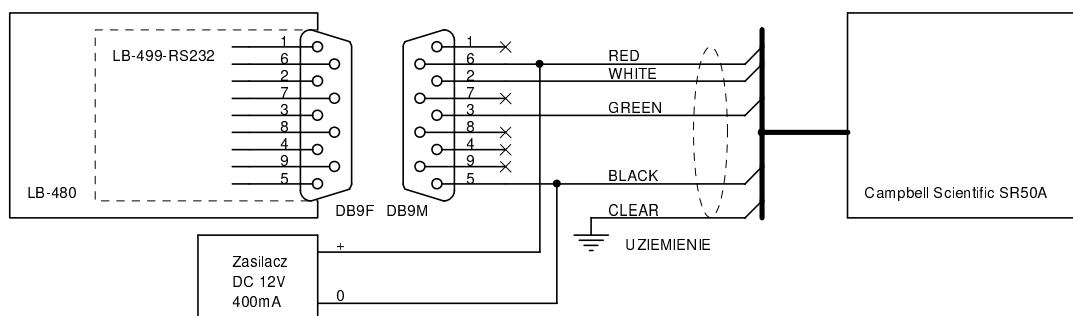

Podłączenie SR50A do LB-480 - port RS-485:

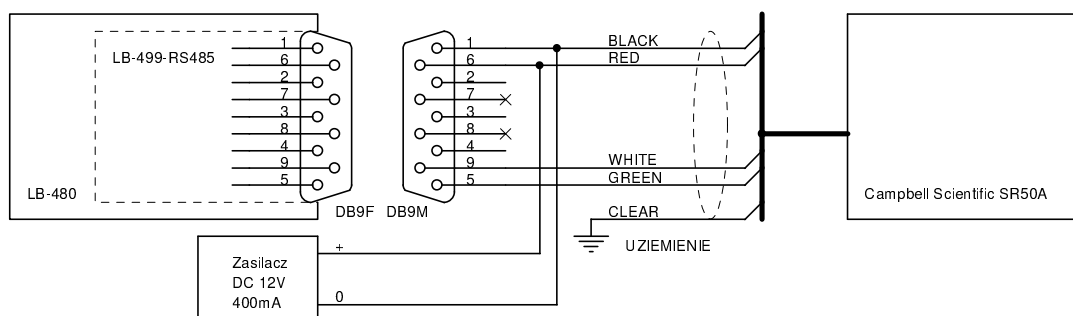

26.2 Konfiguracja

Wymagana konfiguracja miernika SR50A:

```

B - BAUD RATE.....9600 BAUD
A - ADDRESS For RS-232/RS-485.....33
M - Serial Operation Mode.....MEASURE ON POLL
D - Distance to Target or Depth...DISTANCE TO TARGET OUTPUT
G - Distance to Ground.....+0.000
I - Measurement Interval Units...SECONDS
V - Measurement Interval Value...60
U - Output Unit.....MILLIMETERS
Q - Quality Output.....ON
T - Temperature Output.....ON
S - Self Diagnostic Output.....ON
  
```